

第三章 世間品

- 佛教的世界觀和人生觀
- 從佛教文獻的觀點談世界的形成和構造
- 從佛教文獻的觀點談人生由來和現況
- Loka= world, ordinary life
- 世: 時間的遷流
- 間: 空間
- 有情和時空的關係
- 有情世間和器世間相依而立

一、世間

- 三界: 由有情的生命形態區分
 1. 欲界: 由五欲所構成的食、淫、睡眠欲為生。欲之所繫，故名欲界。
 2. 色界: 由淨妙色(微細物質)所構成之有情。
 3. 無色界: 唯心識存在而無形物之眾生

三界六道

欲界: 六道全具，天有六欲天

世界: 初禪天、二禪天、三禪天、四禪天。以有情過去生中所修之定為投生之因。

無色界:

1. 依生命的形態勝劣而分為四: 空無邊處，識無邊、無所有、非想非非想。
2. 不依色而能心心相續
3. 有說全無色，有說還有細色

欲界天眾生

- 欲界有六天稱六欲天
- 地居天有二
 - 四天王天居山腰
 - 忉利天居山頂，四週有32天圍繞，又稱33天。
- 空居天有四
 - 夜摩天、兜率天、化樂天、他化自在天
 - 兜率天為未來佛之居處

三千大千世界

- 須彌山為中心的世界的欲界+初禪天=小世界
- 1,000小世界+ 二禪天= 小千世界
- 1,000小千世界+ 三禪天= 中千世界
- 1,000中世界+ 四禪天+四空天= 大千世界
- 1大千世界=1000x1000x1000小世界=3千大千世界
- 3千大千世界=1佛土
- 宇宙有無量佛土

成住壞空

- 一切都有成住壞空四期稱為四劫(kalpa)
- 人由十歲每百年增一歲至八萬，再由八萬歲每百年減一歲至十歲= 1小劫
- 成劫: 器世間和有情世間以二十小劫時間來成立。
- 住劫: 二十小劫，其間有小三災: 兵、疾、飢
- 壞劫: 二十小劫

世界的壞滅

- 先有情壞和後器界壞
- 有情壞由下往上。
- 器界壞:大三災
 - 火災:由地獄至初禪
 - 水災:至二禪
 - 風災:至三禪
- 空劫:二十小劫

三、有情世間

1. 身量及壽命: 看書
2. 生活:
 - 1) 出生的方式: 胎生、卵生、濕生、化生
 - 2) 四食: 生命延續之根本需求
 - 1) 段食: 一般的飲食
 - 2) 觸食: 根、境、識三合生觸，順則長養
 - 3) 思食: 意思食，求生的欲望
 - 4) 識食: 識蘊，能支持保護生命

3、四有: 生死相續之形態

- 1) 中有: 死後未投胎前之有
 - 1) *Gandharva*: the soul after death
 - 2) 時間: 最長為七七=49日，有說無限
 - 3) 身相: 以將投生之生有相似，微細色所成，一般人無法見。具五根。以香為食。
 - 4) 業力已成熟，將轉生，眼根能見任何遠處。
- 2) 生有: 投胎最初之身
- 3) 本有生後至死之間
- 4) 死有: 臨死之時

4、十二緣起:有情生死相續

- 對惑、業、苦生死相續的詳細解說
- 十二:無明、行、識、名色、六入、觸、受、愛、取、有、生、老死
- 四種不同解說
 - 剎那:從認識論說:一剎那(心)中,具12支
 - 連續:前從因果說:同異類因果無間相屬而起
 - 分位:三世階段:三世二重的解說(有部主說)
 - 連續:隔世因果:因果可隔好幾世

緣起與緣生

- 緣起 (*pratityasamutpāda*)
 - *pratitya*: on account of “condition”, “cause”, “reason” 依因緣
 - *Sam*: together
 - *ud + vpad*: 生起
 - 依眾因而生起
 - 指萬物生起的因果法則

緣生法

- *Pratityasamutpanna dharma*
 - *Pratityasamutpanna (past passive)* 過去被動分詞 → 形容詞: 為因緣所生起的...
 - *Pratityasamutpanna dharma*: 依因緣所生起的法
 - 指依因果法則所現起的現象, 特指生命的延續現象
 - 即或、業、苦的流轉現象。四諦和十二緣起

1~6

1. 無明：知的謬誤錯亂，是以我、我所見為攝導的煩惱之總名。
2. 行：與愛相應的，思心所所發動的行為（行業）及其所生之力用(業力)。
3. 識：無明和行業之報=入胎識（結生識）。
4. 名色：精血和合之後，還是肉團的階段。
5. 六處：母胎中生起眼、耳、鼻、舌、身、意，形成人體形態的階段。
6. 觸：出胎後，根境相觸而起一般的認識。（無明相應觸）

7~12

7. 受：可意觸起喜受、樂受；不可意觸起苦受、憂受；俱非觸起捨受。
8. 愛：愛著自我，愛著境界。
9. 取：我語取（執取自我）、欲取（一般的追求五欲）、見取（執取無意義的戒條）
10. 有：欲有、色有、無色有等三界的生命自體，是能起後世生命的業力，也可說是未來生命的潛在。
11. 生。12 老死。

三世兩重因果

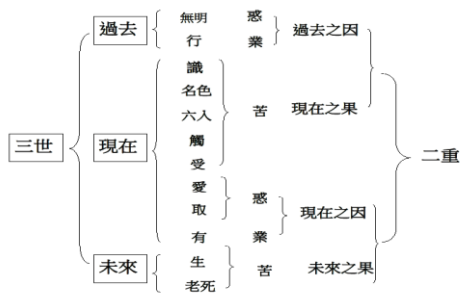

第四章 分別業品

- 「世別由業生，思及思所作」
- 有情及器世間之種種差別是由眾生(人)之共業及別業所成。
- 原意karma:
 - 1) 作用
 - 2) 持法式
 - 3) 分別果
- 業性: 思心所。意業: 思; 身口: 思所作

業 karma

1. 業 √kr : do (造作) → karma 作用
 - 由思心所所推的身、口、意造作稱為業
 - 由業所留下的力用稱為「業力」或「業集」
 - 業力成熟所感得的報可分為「可愛」或「不可愛」稱為「分別果」，即前異熟果。
2. 羯磨 karma: 持法持 (儀式的進行)
 - 持七眾法式(出家五眾和在家二眾)
 - 受戒或僧團運作的各種儀式
 - 儀式具有所潛在的力用

業体和表像

- 業体: 思心所
 - 思心所: 造作，指內心的起心動念
 - 意業: 審慮思、決定思
 - 身、語業: 動發思
 - 身口意由思心所的推力去造作，即成為業
- 表相: 表業、無表業
 - 意業: 沒有表、無表業
 - 身業 → 表業: 身形; 無表業: 大動所造
 - 語業 → 表業: 聲; 無表業: 大動所造

無表業

- 由思心所推動身口業，身口以身形和聲而表現為可見聞，稱為有表業。
- 強烈的善惡身口業剷那滅後，所留下來的餘力，因無法表現令見聞，故稱「無表業」
- 形成條件
 - 必有由善惡之身口業產生
 - 有「要期心」，即「誓願」
 - 具防善防惡之功能，能造就後天性格
 - 有部認為體為無表色，四大所造，但非極微
 - 世親菩薩探經部說，認為是「思種子」

無表業之性質

1. 律儀無表
 - 依誓願再由具體儀所成之善習、善性。
 - 俱防非止惡之功能
2. 不律儀無表
 - 依誓願再由具體儀所成之惡習、惡性
 - 俱防善止善之功能
3. 處中無表
 - 無要期心之善惡行為所引生

1. 律儀無表

- 受戒:依誓願再由具體儀式所成之善習、善性
 - ◆ 戒體:俱防非止惡之功能
- 種類:
 1. 別解脫律儀:各種在家出家的道德理倫規範，唯欲界。
如:五戒、八支戒、沙彌(尼)、比丘(尼)等
 2. 靜慮律儀:定共戒，入定時即能引發捨棄身口過非之功能。隨定心生滅。
 3. 無漏律儀:道共戒，證得無漏智(初果時)即引發捨棄身口過非之功能。

II. 不律儀無表

- 依誓願再由具體行所成之惡習、惡性
- 如: 發願以殺生為業、經營聲色場所等

III. 處中無表

- 善業而非律儀&惡業而非不律儀
- 沒有要期心(誓願)所造善惡產生之無表

各種業之說明

- 著重於造作而說
 - 十業道
 - 五無間業
- 從業力受報說
 - 引業和滿業
 - 定業不定業
 - 三時業
 - 共業和別業

十善(惡)業道

- 身三: 離殺、盜、邪淫
- 口四: 離誑語(說謊)、兩舌(離間)、惡口(粗暴罵人)、淫穢語
- 意三: 離貪、瞋、癡(邪見)
- 十業道依根本業道而立
- 加行、根本、後起
 - 加行: 造作前之起心動念、準備、執行
 - 根本: 造作完成
 - 後起: 後續之動作

五無間業

- 五種惡業令受無間地獄之果業
 - 地獄 narak: place of torment 苦處
 - 無間: 八大地獄的最深處，長時(1中劫)受苦無間
- 五無間業
 - 殺父、殺母、殺阿羅漢、出佛身血、破和合僧
 - 破和合僧: 離間僧團，破壞正法久住之主力，故為此中最重
 - 出佛身血唯佛在世有，但可引申...
 - 殺父母毘戾田，殺阿羅漢，出佛身血毀敬田。

引業與滿業

- 引業:(如畫輪廓)
有一類特強的業力，能引導我們感到五趣中的一趣報體，或生天上，或墮地獄，或墮傍生。
- 滿業:(如上顏色)
還有一類業，並不能引我們感得生死的總報體，卻能使我們對於這一報身的種種方面，得到圓滿的決定，叫滿業。
- 身心的健康:
 - 宿緣: 由滿業所成
 - 現緣: 現身的造作

定不定業

1. 異熟果: 異時、異類、變異而熟。
2. 時間
 - 異時: 一切業報的成熟必經一段時間(間未定)
 - 時定: 時機成熟果報將現前
3. 報果
 - 異類: 性質已定(定業)
 - 變異: 大小未定，看個種條件的成熟度
4. 定業:
 1. 時間和報果成熟

4. 定業:

1) 時間和報果成熟

2) 重業: 果報重而難轉 (報定), 成熟也快 (時)

i. 內心: 強勝煩惱或淨心所起之業

ii. 常時: 業不重, 但同一業常熏習

iii. 對象: 三寶和父母

◆業在沒有受報以前, 如不是修證解脫, 那是怎麼也「不」會「失壞」的

三時業報

1. 順現法受業: 這一生造業, 現生就會感果, 一般是業中猛利者或花報。

2. 順次生受業: 要等身死以後, 來生就要感報的。重業則成引業。

3. 順後次受業: 是造業以後, 要隔一生, 二生, 或經千百生才受報的

4. 順不定受業: 報與時都不定。一般說, 時間和報果未成熟前都是未定, 而有改變之可能。

第五章 別分隨眠品

1. 前言

2. 阿含經上的基本分類

3. 俱舍論

1) 本惑 (根本煩惱): 見惑和修(思)惑

2) 隨惑 (由根本而發展出的枝末, 如樹)

3) 煩惱的分類

4) 斷惑要旨

前言

惑 → 業 → 苦: 惑是苦之根本因，業為直接因
「隨眠諸有本」: 煩惱為輪迴之根本

- 煩惱堅固難斷
- 能引起念相續
- 自身繁殖擴張
- 引起其他類煩惱
- 發業
- 為煩惱自身之資類
- 誤認所緣境
- 引導識投胎
- 阻止善念
- 讓有情不能脫離輪迴

阿含經上的煩惱說明

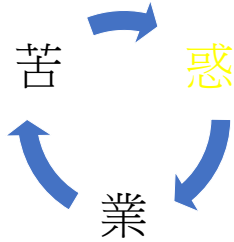

阿含 1: 生死和苦的根本

1. 三不善根: 貪、瞋、癡
2. 根本煩惱: 無明與愛
 - 1) 無明: 認識上的錯誤 - 「我執」
 - 2) 愛結: 情感意志上的染著 - 「我愛」、「我慢」

無明(煩惱總相) { 知-癡: 我見-無明: 知見上的「我執」。如:
 { 情-貪: 我愛 } 愛結: 情感意志上的「我執」。如:
 { 意-瞋: 我慢 }

阿含2:薩迦耶見

2) 薩迦耶見 (*sakkāya-darśana*): 身見、有身見、我執見。

- a) 又稱無明: 不知緣起的法性—無常性、無我性、寂滅性
- b) 錯誤的直覺自己有一個實在的本體—「我執」
- c) 修行的重點在於破除此迷思—「我執」

阿含3:見思二惑

- 見惑 (見道所斷煩惱):
 - 知見的錯誤為主
 - 經上說三結: 身見、戒禁取、疑
- 思惑 (修道所斷煩惱)
 - 以情意的染愛為主
 - 除三結以外的剩餘煩惱
 - 五下分結: [身見、戒禁取、疑]、欲貪、瞋
 - 五上分結: 色貪、無色貪、掉舉、慢、無明

俱舍論

1. 隨眠
2. 本惑 (根本煩惱):
 - 1) 十種本惑
 - 2) 見惑和修(思)惑
3. 隨惑 (由根本而發展出的枝末，如樹)
4. 煩惱的分類
5. 斷惑要旨

1. 隨眠 *anuśaya*

- 隨眠 = 煩惱
- *anuśaya* : close attachment (to any object)
- 有部
 - 隨眠 = 煩惱
 - 隨: 煩惱隨有情而不離
 - 眠: 煩惱行相微細難察
- 經部(唯識同):
 - 煩惱於種子位為「隨眠」
 - 現行位稱煩惱

2. 本惑 (根本煩惱)

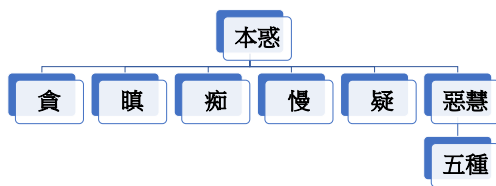

1) 五鈍使

- (偏重於情感意志): 貪、瞋、癡、慢、疑
- 貪: 對順境起染愛
- 瞋: 對逆境起厭離
- 癡(無明): 對事理錯誤的認知
- 慢: 在自他比較下所生起的高傲之心(微細的我執)
- 疑: 對三寶、四諦之懷疑

2)五利使 (惡慧)

- 偏重於認知上的錯謬
 - 身見 (薩迦耶見 *satkāya*): 根本我執
 - 邊見: 常見、斷見
 - 邪見: 撥無因果
 - 見取見: 執取包括以上三種的各種錯見。以取錯誤之觀念為正確認之
 - 戒禁取: 執取禁戒，錯誤的修行認知

見惑

- 十根本煩惱可分為見惑和思惑
- 見惑: 迷於理(緣起四諦)，認知上的錯謬
 - 十種根本煩惱都有見惑
 - 見道斷，見所斷
- 見惑八十八品
 - 因見惑起於迷於四諦之理故依四諦區分
 - 阿含經上又依三界區分同類煩惱
 - 見惑依三界、四諦系統區分共有88種

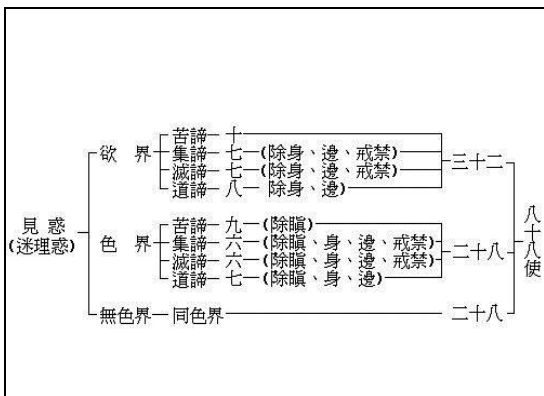

思惑

- 思(修)惑: 迷於事之惑, 情感意志上之染著
 - 唯貪、瞋、癡(無明)、慢、(疑和五見唯見惑)
 - 修道斷, 修所斷
- 思惑八十一品
- 以兩重上中下品分其強弱=九種
- 再以三界九地分

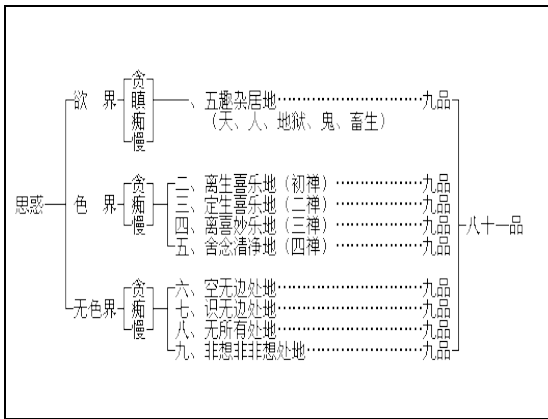

3. 隨惑

- 共十九種
- 1. 小煩惱地法(十): 忿、覆、慳、嫉、惱、害、恨、諂、誑、憍
- 2. 不定地法(二): 睡眠、惡作
- 3. 大煩惱地法(五): 放逸、懈怠、不信、惛沉、掉舉
- 4. 大不善地法(二): 無慚、無愧

4. 煩惱的各種不同分類

- 煩惱因於不同面和層度的顯現可做不同分類
- 各種不同之分類總為說明讓人能了解
- 了解故能觀察進而能伏能斷
- 常見分類有: 三縛、三漏、四取、五蓋
 1. 三縛:
 - 縛: 繫縛, 煩惱將有情繫縛於三界
 - 貪; 瞋、癡

2. 三漏:

- 1) 漏: 以身理不淨之流漏比喻煩惱
- 2) 欲漏: 欲界之煩惱, 緣外五欲起。
有漏: 色、無界之煩惱, 以定欲或內心煩惱
無明漏: 無明為根本煩惱

3. 四取:

- 1) 取: 執取, 執取業和業果
- 2) 欲取: 取著欲界五欲
我語取: 取著自我
見取: 見取見
戒禁取

4. 五蓋: 遮蓋善心

- 1) 唯欲界有(專指欲界)
- 2) 修定必離此五蓋
- 3) 五蓋
 - a) 貪欲: 指貪著欲界之五欲
 - b) 瞋恚: 為欲界有
 - c) 昏沉睡眠
 - d) 掉舉惡作
 - e) 疑

5. 斷惑要旨

- 斷惑四因：
 1. 遍知所緣
 2. 斷彼能緣
 3. 斷彼所緣
 4. 對治起故斷
- 前三為斷見惑因，第四為斷思惑因

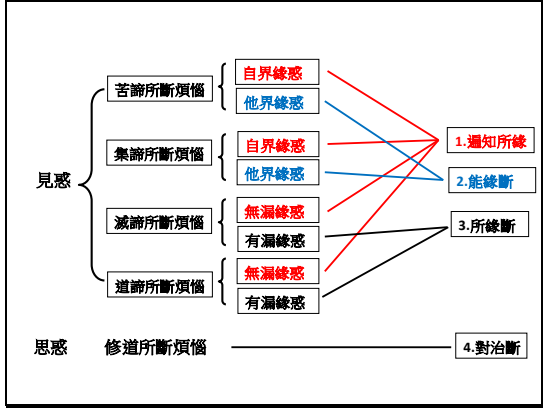

1). 遍知所緣

- 1) 遍知所緣：遍知四諦真理；所緣：四諦真理
- 2) 遍知：無漏智(由聞思修而來)
- 3) 所斷: 迷於四諦之惑
 - 11遍行惑: 苦諦下之: 身、邊、邪、見取、戒禁、疑、無明+集諦下: 邪、見取、無明
 - 斷苦集二諦之自界緣惑
 - 自界緣惑—能緣自界之煩惱: 11遍行惑(身見、邊見只緣自界)
 - 斷滅道二諦之無漏緣惑
 - 無漏緣惑—以無漏為緣而起之惑: 邪見、疑、無明

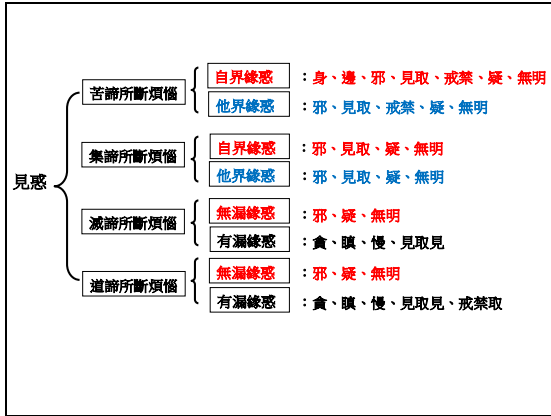

2) 能緣斷故

- 所斷：苦集之他界緣惑
 - 他界緣惑-能緣自界上界之煩惱：
 - 苦諦下之見取見、戒禁取、邪見、疑、無明
 - 集諦下之見取見、邪見、疑、無明
- 因：斷彼能緣故
 - 自界惑為能緣，他界或為所緣，能緣斷(自界惑)，所緣(他界惑)也跟著斷

3) 所緣斷故

- 所斷：滅道以下之有漏緣惑
 - 以「無漏緣惑」為緣所引起之煩惱
 - 貪、「瞋」、慢、見取見、「戒禁取」
- 因：斷彼所緣故
 - 無漏緣惑為有漏惑的所緣
 - 無漏緣惑斷，有漏緣惑無所緣，故亦斷

4) 對治起故斷 (對治修惑)

• 上上品道對治下下品(微細)之煩惱

A. 四種對治：

1. 加行道(厭患對治)：須能察覺煩惱的過患，而起厭離之心：知不善→能觀察→能厭離→知對治
2. 無間道(斷對治)：無漏智現前，無間斷見惑
3. 解脫道(持對治)：持續對治剩餘之思(修惑)
4. 勝進道(遠分對治)：對治離無間道所斷之煩惱更遠之煩惱(指更微細之煩惱)

B. 斷惑原理

- 自身中與煩惱的「得」斷
- 斷「得」由「遍知所緣」故斷

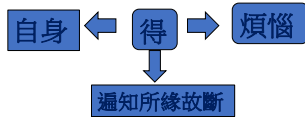

- 得：能讓我們「獲得」某事物的「法則」
- 自身煩惱斷，不會再對所緣起煩惱

c. 諸惑無再斷

- 對治起時，前面所斷煩惱之煩惱已永斷，故不須再斷

D. 離繫有重得

- 離繫=離繫果：由無漏智解脫煩惱
- 離繫果=擇滅無為：由慧力簡擇而至無為
- 「擇滅無為」為常住之法，無深淺
- 隨對治道之勝進，無為離繫可重起重得

九(斷)遍知

- 遍知：1) 智遍知(無漏智)：週遍了知四諦真理
- 2) 斷遍知：斷迷於四諦之煩惱

• 九種：斷見惑一六種；斷修惑一三種

• 斷見惑

- | | | | |
|----|---------|----|----------|
| 1. | 欲界見苦集所斷 | 4. | 上二界見苦集所斷 |
| 2. | 欲界見滅所斷 | 5. | 上二界見滅諦所斷 |
| 3. | 欲界見道所斷 | 6. | 上二界見道諦所斷 |

• 斷修惑

1. 欲界修道斷：五下分結盡遍知斷
2. 色界修道所斷
3. 無色界修道所斷
