

# 阿含經講要



1

《阿含經》是佛陀根本思想及言行的最早記錄。它記錄了佛以人的身份教化人間弟子，教導弟子們如何觀察世間和身心的無常，進而斷煩惱求解脫。其內容包含了佛陀的世界觀、人生觀及實踐的方法綱目等。從經典史來看，被公認為是最早結集成的經典，也是闡述佛教根本教理的聖典。因此，可以說是所有學佛者必學的經典。

2

## 阿含經的特色

- 最早集出的經典
- 佛：人間佛陀的形象---導師
- 法：
  - 理性的思辨
  - 樸實的修行方法
  - 解脫為主的行持(一切佛法的基礎)
- 人類為主的出家弟子---學生
- 一切學佛者必學

3

## 主要參考書目

- 大正藏第一、二冊：阿含部
- 印順道師
  - 《雜阿含經會編》
  - 《佛法概論》
- 楊郁文《阿含要略》

4

## 教學編制

本教學依緣起·四聖諦對阿含經做一整體的教學安排。其中，在道次第上，以增上善學、增上信學、增上戒學、增上定學、增上慧學、正解脫學等六學，系統次第地教導。以期學員們能藉由《阿含經》的學習，一窺佛法的精妙，得到佛法的真實利益。

5

## 內容大綱

- 第一章 佛陀
- 第二章 阿含經簡介
- 第三章 佛陀的教學
- 第四章 緣起與四諦
- 第五章 苦聖諦
- 第六章 集聖諦
- 第七章 滅聖諦
- 第八章 道聖諦

6

## 第一章 佛陀

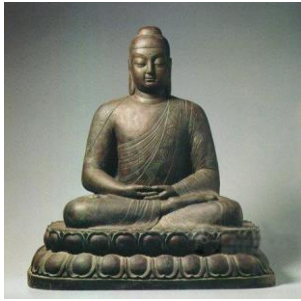

7

---

---

---

---

---

---

---

---

### 1 名稱

- 佛是「佛陀」的簡稱，是梵文「**Buddha**」的音譯，古代又譯為「浮圖」、「浮陀」、「復豆」等等。
- **Buddha**是「覺者」之義，意義為覺悟的人、覺悟宇宙真理的人。

8

---

---

---

---

---

---

---

---

### 2 覺 (Buddhi) 有三義：

- 自覺：自己本身對真理實相的覺悟
- 覺他：將自己覺悟的道理向人傳達
- 覺滿：自覺、覺他的智慧行為達到究竟圓滿

9

---

---

---

---

---

---

---

---

### 3 佛陀的故事

- 釋迦牟尼 Śākyamuni (釋迦族的聖人)
- Siddhattha Gotama (480~400 BCE)
- 出生地: 尼泊爾的Tilaurakot
- 迦毗羅衛國(Kapilavastu) 的太子，父為淨飯王(king Śuddhodana)
- 29 歲出家修行 (Śramaṇa)
- 35 歲成佛- Awakened one (the Buddha)
- 45年說法
- 80歲入滅(nirvāṇa)

10

---

---

---

---

---

---

---

---

### 3-1 出生與成長

- 佛陀的出生
- 算命的預言
- 造三等宮殿嫖女三千侍御太子
- 太子誕生後七天摩耶夫人往生
- 由姨母摩訶波闍波提撫育太子悉達多
- 各種學習
- 取耶輸陀羅為妃
- 生一子羅候羅

11

---

---

---

---

---

---

---

---

### 3-2 出家修行與成佛

- 遊四城門見老、病、死、沙門
- 太子觀耕
- 偷出皇宮出家修行
- 六年苦行
- 牧女獻糜：尼連禪河旁牧羊女取乳糜以奉獻
- 菩提樹下等佛

12

---

---

---

---

---

---

---

---

### 3-3 弘法利生

- 先度五比丘
- 度舍利弗和目犍蓮
- 度父親和族人
- 遊行弘化四十五年
- 八十歲入滅

13

---

---

---

---

---

---

---

---

### 小結：人間佛陀

- ❖ 色身(生理狀態):
  - 無常: 生、老、病、死
  - 特定身份: 名字、生活、家族等等
- ❖ 心境(心理狀態)
  - 得涅槃: 貪瞋癡永盡
  - 無量功德所聚
- ❖ 人間導師
  - 無師自悟、教授、教誡
  - 建立僧團
- ❖ 法身
  - 無記的問題: 死後的去處、佛的境界
  - 佛法 -- 教法
  - 佛弟子的修證

14

---

---

---

---

---

---

---

---

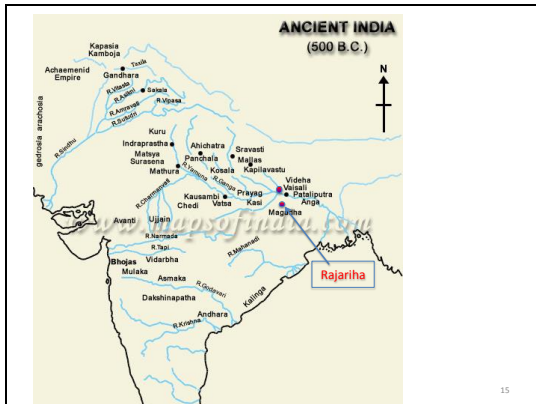

15

---

---

---

---

---

---

---

---

## 4 第一結集

- ❖ 原因: 保存和統一佛的教法
- ❖ 時間: 佛滅的初夏
- ❖ 地點: 王舍城(Rājagṛha)郊區的七葉窟
- ❖ 人: 五百阿羅漢
  - 大迦葉(Mahākāśyapa): 主持人
  - 阿難(Ānanda): 負責結集教法
  - 優婆離(Upāli): 負責結集教法
- ❖ 方法: 合誦 *saṅgīti* , 大眾共同審定
- ❖ 結果: 教法 → 經藏 *sūtra-piṭaka* (相當於「雜阿含」)  
律法 → 律藏 *vinaya-piṭaka*

16

## 5 第二結集

- ❖ 時間: 佛滅一百年左右
- ❖ 原因:
  - ❖ 弟子們對教法與戒律的不同理解。如東西方比丘對不持金錢戒的不同觀念
  - ❖ 不同教法從各地不斷的傳出。
- ❖ 地點: 毗舍利 *Vaiśālī*
- ❖ 人: 七百比丘
- ❖ 事: 經藏(相當於「四阿含」)和律藏

17

## 6 佛教經典：三藏

- 經藏：佛陀在世時的教化，佛滅後由出家弟子們結集出來
- 律藏：佛所規定的行為規範，包括團體倫理和個人的道德守則
- 論藏：佛滅後，弟子們對佛經的解釋，可分為宗經論和釋經論
- 三藏統稱為佛教經典

18



---

---

---

---

---

---

---

---

---

---

- 佛到底悟到了什麼？
- 佛教導了什麼？

---

---

---

---

---

---

---

---

---

---

## 第二章 阿含經簡介

---

---

---

---

---

---

---

---

---

---

## 第一節 語義

- 梵文：Āgama；ā(反)+Vgam(去)
- 音：阿含、阿含慕、阿鎔、阿鎔暮、阿笈摩、阿伽摩...
- 義：to come near from, to approach, to arrive at, to reach, to return；來，趣向，到達，回...
  1. 輾轉傳來coming near
    - 《瑜伽師地論》：「傳來」
  2. 萬法歸於此、趣向approaching
    - 姚秦僧肇〈長阿含序〉：法「歸」。法歸者，蓋萬善之淵府，總持之林苑。

22

3. Nikāya：volume 部類、品類
  - 蕭齊僧伽跋陀羅譯《善見律毗婆娑》：容受聚“集”
4. 一切事相應教/事契經
  - 「即彼一切事相應教，...(集為四阿笈摩)。」
  - 「如是四種(阿笈摩)，師、弟輾轉傳來于今，由此道理，是故說名阿笈摩；是名事契經。」
  - 《瑜伽師地論》
  - 事：一切可以認識到的現象：生活上與宗教上的事物

23

## 九事(《瑜伽師地論》「本地分」)

1. 有情事：五取蘊(色、受、想、行、識)
2. 受用事：十二處
3. 生起事：十二分緣起(無明、行、識、名色、六入、觸、受、愛、取、有、生、老死)
4. 安住事：四食(糞搏食、觸食、意思食、識食)
5. 染淨事：四聖諦(苦、集、滅、道)

24



6. 差別事:無量界/十八界(眼界、色界、眼識界...)
7. 說者事:佛及彼弟子
8. 所說事:四念住等菩提分法
9. 眾會事:八眾(指天四眾與人四眾,即「剎利眾、婆羅門眾、居士眾、沙門眾、四天王眾、忉利天眾、魔眾、梵天眾」。)

❖生活事=修行事

25

## 小結

阿含(經)

- 意義：展轉傳來的聖教
  - 內容：一切事相應教
  - 事：佛陀和弟子等在生活上的應對和教導
- ❖生活事=修行事

26

## 第二節 阿含的部類

- 漢譯 四阿含(公元二世紀)
  - 雜阿含
  - 中阿含
  - 長阿含
  - 增一阿含
- 巴利(Pāli) 五部尼柯耶 pañca nikāya
  - Saṃyutta-nikāya 相應部經
  - Majjhima-nikāya 中部經
  - Dīgha-nikāya 長部經
  - Aṅguttara-nikāya 增支部經
  - Kuddaka-nikāya 小部經

27

## 第一項 雜阿含

- 佛法只是「一切事相應教」，佛隨機散說，弟子依部類而集成，就是雜阿含經。
- 「雜」是「間廁鳩集」，集合為部類的意義。
- 依一切事相應教，將同主題合集在一起，即是「雜」阿含。
- 雜和巴利Samyutta同為「相應」之意。

28

## 雜阿含的組織

- 一、修多羅：
  - 契經
  - 散文的教說。這是經典集成中最早的部分
- 二、祇夜(geya):
  - 詞意：詩頌、朗頌、唱頌、歌詠
  - 現存：雜阿含的第二部份
- 三、記說：
  - 對問題的回答
  - 佛所說
  - 弟子所說

29

- 一、修多羅
  - 五陰誦一
  - 六人處誦第二
  - 雜因誦第三
  - 道品誦
- 二、祇夜
  - 八眾誦
- 三、記說
  - 弟子所說誦
  - 如來所說誦

30

## 一、修多羅(sūtra)

意義：

- to sew“ , and connected with 、 a thread , yarn , string , line , cord , wire
- 縫，連結、線、穿、串起
- 契經
- 散文的教說。這是經典集成中最早的部分

31

內容：

- 五陰誦第一：陰相應(178經)
- 六入處誦第二：入處相應(285經)
- 雜因誦第三：因緣相應(78經)、諦相應(150經)、界相應(37經)、受相應(31經)。
- 道品誦：念處相應、正斷、如意足、根相應、力相應、覺支相應、聖道相應、安那般那相、學相應、不壞淨相應

32

- 如是我聞：一時，佛住舍衛國祇樹給孤獨園。時，有異比丘來詣佛所，為佛作禮，却住一面，白佛言：「如世尊說多聞，云何為多聞？」佛告比丘：「善哉！善哉！汝今問我多聞義耶？」比丘白佛：「唯然，世尊！」佛告比丘：「諦聽，善思，當為汝說。比丘當知，若聞色是生厭、離欲、滅盡、寂靜法，是名多聞；如是聞受、想、行、識，是生厭、離欲、滅盡、寂靜法，是名多聞比丘，是名如來所說多聞。」

33

• 爾時，有異比丘來詣佛所，頭面禮足，却住一面，白佛言：「如世尊所說法師，云何名為法師？」

佛告比丘：「善哉！善哉！汝今欲知如來所說法師義耶？」比丘白佛：「唯然，世尊！」佛告比丘：「諦聽，善思，當為汝說。」佛告比丘：「若於色說是生厭、離欲、滅盡、寂靜法者，是名法師；若於受、想、行、識，說是生厭、離欲、滅盡、寂靜法者，是名法師，是名如來所說法師。」時，彼比丘聞佛所說，踊躍歡喜，作禮而去。

34

## 二、祇夜(geya):

- 意義：
  - 最初：指的是修多羅的重頌或攝頌。
  - 現存：有偈頌的八眾頌
- 內容：
  - 比丘相應(22經)、魔相應(20)、帝釋相應(22)、剎帝利相應(21)、婆羅門相應(38)、梵天相應(10)、比丘尼相應(10)、婆耆舍相應(16)、諸天相應(108)、夜叉相應(12)、林相應(32)

35

- 1 世尊告諸比丘：「當觀色無常.....」
  - 2~4 如觀無常，苦、空、非我，亦復如是...
  - 5 世尊告諸比丘：「...觀色無常如實知...
  - 6 世尊告諸比丘：「於色不知、無明、不斷...
  - 7 同上
  - 8 同上
  - 9 同上
  - 10 世尊告諸比丘：「於色愛喜者，則於苦愛喜；於苦愛喜者，則於苦不得解脫.....」。
- 頌：無常及苦、空、非我正思惟，無知等四種，及於色喜樂

36

### 三、記說

- 記說：問答說明，法義問答，對深秘事理作明顯、決了的說明。
- 方式：四種問記：
  - 一向答：如問題明確，就應清楚決定的解答。
  - 分別答：如法與義都寬通多義，那就作分別說。
  - 反詰答：如問題的詞意不明，那就應反問，以確定所問的內容，而後給予解答。
  - 無記：不予解答，如所問不合理那就應不回答。
- 內容：
  - 如來所說：如來和弟子的討論，以佛果德為主
  - 弟子所說：弟子和弟子的討論，抉擇甚深義
  - 諸天所說(放於祇夜中)：化導天龍鬼神

37

- 閻浮車問舍利弗：「謂涅槃者，云何為涅槃？」

舍利弗言：「涅槃者，貪欲永盡，瞋恚永盡，愚癡永盡，一切諸煩惱永盡，是名涅槃。」  
復問：「舍利弗！有道有向，修習多修習，得涅槃耶？」舍利弗言：「有！謂八正道——正見乃至正定。」時，二正士共論議已，各從座起而去。

38

### 第二項 四部阿含的成立

- 第一階段(雜阿含，泛稱「相應教」)
  - 修多羅+祇夜+記說 -- 弟子所說、如來所說
  - 重甚深教理
- 第二階段(中阿含)
  - 修多羅+弟子所說+新增的教法
  - 新增的部分：依弟子所說的學風，而展開法義的分別、抉擇、開展出很多經典
  - 以僧伽內部為主
  - 比雜阿含較長的經典

39

- 第三階段 (長阿含)
    - 祇夜+中阿含+新增的經
    - 對外道、婆羅門所說的法；為適應世間及外道
    - 比中阿含更長的經典
  - 第四階段 (增一阿含)
    - 如來所說+長阿含+新增的經
    - 以「如來所說」為主，以增一法而進行類集
    - 重一般信眾的教化；以如來的神通與果德為主
- 40

---



---



---



---



---



---



---

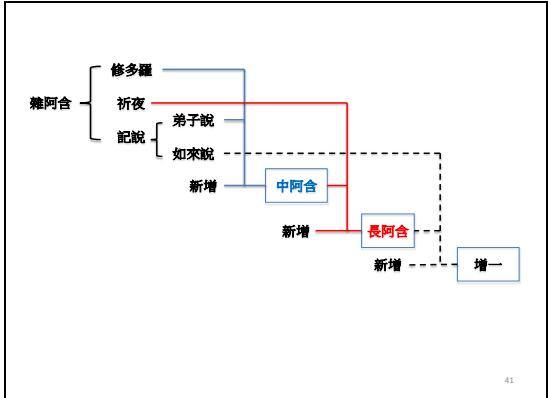

---



---



---



---



---



---



---

佛法適應世間的四大宗趣

四阿含	雜阿含經	中阿含經	長阿含經	增一阿含經
三分教	修多羅	弟子記說	祇夜	如來記說
論釋等類	第一義悉經	對治悉經	世界悉經	五名各人生善
聲聞等類	顯顯具義	破行顯德	吉祥乾德	滿足希求
譬喻大部	隨《靜》義	隨《對》治	隨《好》樂	隨《讚》宜
印闍釋經	甚深法義為主	分別快譯為主	佛陀顯應天、魔、梵為主	教化弟子世出、世善為主
齊教壽	根本教法	對教法的詮釋	適應社會文化	適應個人好樂

42

---



---



---



---



---



---



---

### 第三節 九分教/十二分教

- 從內容和文學體裁而言，原始聖典又分為九分和十二分教。
- 「修多羅」(sūtra)、「祇夜」(geya)、「記說」(vyākaraṇa)、「伽陀」(gāthā)、「優陀那」(udāna)、「本事」(itivr̥ttaka/如是語)、「本生」(jātaka)、「方廣」(vaipulya)、「未曾有法」(adbhutadharmā)。
- 「因緣」(nidāna)、「譬喻」(阿波陀那/avadāna)、「論議」(upadeśa)。

43

#### 4. 伽陀(gāthā)

1. 偈、詩頌、結句說
  2. 有韻律的文學作品
  3. 除了與祇夜相當的「八眾誦」，與「優陀那」相當的「法句」而外，其他以偈頌說法的，都是「伽陀」。
5. 優陀那(udāna):
1. 讚嘆，自說
  2. 有感而發的感興語
6. 如是語(itivuttaka)：
1. 本事。過去的事，過去生中事
  2. 過去久遠的事，展轉傳來，也不明為誰說，在何處說，為何事說的記錄。

44

#### 7. 本生(jātaka)：

- 前生的故事與現在的聯貫
  - 因現在事，說過去事，再歸結於現在
  - 本生也解說為佛的前生，著重在菩薩行
8. 未曾有法(abbhutadhamma)：
- 是佛與大弟子們的稀有不可思議的事蹟和功德。
9. 方廣(veddalla)：
1. 文廣義深的教義問答
  2. 文句為廣分別說，內容為甚深的法義

45

10. 因緣 (Nidāna)

- 是當時引起說法的事緣
- 講經、制律、本生的因緣

11. 譬喻/阿波陀那(Avadāna)

- 是光輝的事蹟，包括賢聖與凡愚的事迹或傳記
- 律: 從事迹而說明善惡的業緣

12. 論議 (Upadeśa)

- 是弟子們共同討論來解說佛語
- 判決經典的真偽。

46

---

---

---

---

---

---

---

---

---

---

- 「伽陀」和「優陀那」是從祇夜分化出來而有具體的部類，被編入小部中。
- 「本事」、「本生」、「方廣」和「未曾有法」被編入「中阿含」、「長阿含」和「增一阿含中」。
- 四阿含和九分教大致上在第二結集時就是已經完成了。
- 其中「本事」、「本生」和新增的「因緣」、「譬喻」大都是有關佛和弟子的過去生中的事跡，是大乘教法的主要來源

47

---

---

---

---

---

---

---

---

---

---

經典語言

- 傳說: 巴利語為佛陀所用的語言
  - 早期以布拉米體(Brahmi) 和天城體 (Devanagari) 來寫 **सूत्र**
  - 後來也以泰文、緬文等等來記載
- 梵文: 佛陀不強調以梵文統一佛教用語
- 鼓勵用當地的方言弘法
- 現在三大佛教代表經典語:
  - 巴利文系代表初期，漢文系的特色中期，
  - 藏文系代表後期，

48

---

---

---

---

---

---

---

---

---

---



### 第三章 佛陀的教學

49

#### (一) 原則：對眾生有利

❖ 爾時，世尊與諸大眾到申恕林，坐樹下。爾時，世尊手把樹葉，告諸比丘：「此手中葉為多耶？大林樹葉為多？」比丘白佛：「世尊！手中樹葉甚少，彼大林中樹葉無量，百千億萬倍，乃至算數譬類不可為比。」  
「如是，諸比丘！我成等正覺，自所見法，為人定說者，如手中樹葉。所以者何？彼法，義饒益、法饒益、梵行饒益、明、慧、正覺、向於涅槃。如大林樹葉，如我成等正覺，自知正法，所不說者，亦復如是。所以者何？彼法非義饒益，非法饒益，非梵行饒益、明、慧、正覺、正向涅槃故。……」(雜404經)

50

- ❖ 法饒益：對眾生有利益的法，四諦、緣起
- ❖ 義饒益：有利益的內容
- ❖ 梵行饒益：有助於修行
- ❖ 明：滅除煩惱
- ❖ 慧：明了真理
- ❖ 正覺：覺悟真理
- ❖ 向於涅槃：究竟涅槃

51

## (二) 教學方法

### (1) 法說、義說

- 爾時，世尊告諸比丘：「我今當說『緣起法』法說、義說。諦聽，善思，當為汝說。
- 「云何『緣起法』法說？謂此有故彼有，此起彼起，謂緣無明行，乃至純大苦聚集，是名緣起法」法說。
- 「云何義說？謂緣無明行者。彼云何無明？若不知前際、不知後際、不知前後際，不知於內、不知於外、不知內外，不知業、不知報、不知業報，不知佛、不知法、不知僧，不知苦、不知集、不知滅、不知道，不知因、不知因所起法，不知善不善、有罪無罪、習不習、若劣若勝、染污清淨，分別緣起，皆悉不知

52

### (2) 次第教授

- 如諸佛法，先說端正法，聞者歡悅。謂說施·說戒·說生天法，毀毘欲為災患，生死為穢。稱歎無欲為妙，道品白淨。世尊為彼說如是法已，佛知彼有歡喜心·具足心·柔軟心·堪耐心·勝上心·一向心·無疑心·無蓋心，有能·有力堪受正法，謂如諸佛說正法要。世尊即為彼說苦·集·滅·道。

53

### (3) 教學相長

- 爾時，尊者羅睺羅往詣佛所，稽首佛足，退坐一面，白佛言：「善哉！世尊！為我說法，我聞法已，獨一靜處，專精思惟，不放逸住...」
- 爾時，世尊觀察羅睺羅心解脫慧未熟，不堪任受增上法。問羅睺羅言：「汝以授人五受陰未？」羅睺羅白佛：「未也。世尊！」佛告羅睺羅：「汝當為人演說五受陰。」
- 爾時，羅睺羅受佛教已，於異時為人演說五受陰，說已，還詣佛所，稽首佛足，退住一面，白佛言：「世尊！我已為人說五受陰，唯願世尊為我說法，我聞法已，獨一靜處，專精思惟...」
- 爾時，世尊復觀察羅睺羅心解脫智未熟，不堪任受增上法，問羅睺羅言：「汝為人說六入處未？」

54

#### (4) 理性的思辨

##### ❖ 不以信入

- 有尼毘若提子與五百眷屬詣菴羅林中，欲誘質多羅長者以為弟子。質多羅長者...聞已，即往詣其所，共相問訊畢，各於一面坐。
- 時，尼毘若提子語質多羅長者言：「汝信沙門瞿曇得無覺無觀三昧耶？」
- 質多羅長者答言：「我不以信故來也。」尼毘若提子：「長者！汝不諂、不幻、質直、質直所生。長者！若能息有覺有觀者，亦能以繩繫縛於風，若能息有覺有觀者，亦可以一把土斷恒水流，我於行、住、坐、臥智見常生。」

55

---

---

---

---

---

---

---

---

---

---

- 質多羅長者問尼毘若提子：「為信在前耶？為智在前耶？信之與智，何者為先？何者為勝？」
- 尼毘若提子答言：「信應在前，然後有智，信智相比，智則為勝。」
- 質多羅長者語尼毘若提子：「我已求得息有覺有觀，內淨一心，無覺無觀，三昧生喜樂，第二禪具足住。我晝亦住此三昧，夜亦住此三昧，終夜常住此三昧，有如是智，何用信世尊為？」
- 尼毘若提子言：「汝諂曲、幻偽、不直、不直所生。」質多羅長者言：「汝先言我不諂[21]曲、不幻、質直、質直所生，今云何言諂曲、幻偽、不直、不直所生耶？若汝前實者，後則虛，後實者，前則虛。(雜阿含574經)

56

---

---

---

---

---

---

---

---

---

---

##### ❖ 依於法的論辯

- 舍利弗詣世尊所，稽首禮足，退坐一面，白佛言：「世尊！我深信世尊，過去、當來、今現在，諸沙門、婆羅門所有智慧，無有與世尊菩提等者，況復過上？」...
- 佛告舍利弗：「汝復能知今現在佛所有增上戒。如是法、如是慧、如是明、如是解脫、如是住不？」
- 舍利弗白佛言：「不知。世尊！」
- 佛告舍利弗：「汝若不知過去、未來、今現在諸佛世尊心中所有諸法。云何如是讚歎？於大眾中作師子吼，說言：『我深信世尊，過去、當來諸沙門、婆羅門所有智慧，無有與世尊菩提等者，況復過上。』？」

57

---

---

---

---

---

---

---

---

---

---

- 舍利弗白佛言：「世尊！我不能知過去、當來、今現在諸佛世尊**心之分齊**，然我能知諸佛世尊**法之分齊**。我聞世尊說法，轉轉深、轉轉勝、轉轉上、轉轉妙，我聞世尊說法，知一法即斷一法，知一法即證一法，知一法即修習一法，究竟於法，於大師所得淨信，心得淨。
- 「世尊是等正覺。世尊！譬如國王有邊城，城周匝方直，牢固堅密，唯有一門，無第二門，立守門者，人民入出皆從此門，若入若出，其守門者，雖復不知人數多少，要知人民唯從此門，更無他處。(雜498經)

58

#### 第四章 根本教法：緣起與四諦

59

- 雜阿含的修多羅為第一結集的內容
- 可代表人間佛陀的根本教法
- 佛法的一切甚深義從此出
- 修多羅的內容為：
  - 五陰誦第一：陰相應(178經)
  - 六入處誦第二：入處相應(285經)
  - 雜因誦第三：因緣相應(78經)、諦相應(150經)、界相應(37經)、受相應(31經)。
  - 道品誦：念處相應、正斷、如意足、根相應、力相應、覺支相應、聖道相應、安那般那相、學相應、不壞淨相應

60

可歸為下面主題：

- 蘊、入處、界
  - 五蘊
  - 十二入處
  - 十八界
- 緣起與四諦
  - 緣起與緣生
  - 四聖諦：苦、集、滅、道
- 道品
  - 三十七道品
  - 三學
  - 安那般那
  - 四不壞淨：佛、法、僧、戒

61

---

---

---

---

---

---

---

---

---

---

上述各主題的關係如下圖：緣起與四諦

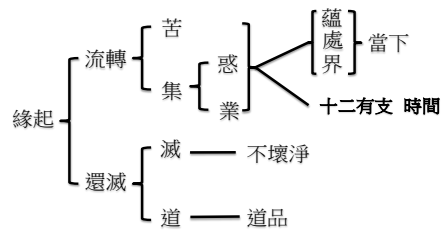

62

---

---

---

---

---

---

---

---

---

---

### 一、緣起法

#### 1、緣起法是佛法的核心法則

- ❖ 諸賢！世尊亦如是說：「若見緣便見法。若見法便見緣起」。
- ❖ 爾時，聚落主大姓婆羅門聞沙門釋種子，於釋迦大姓，剃除鬚髮，著袈裟衣，正信非家，出家學道，成無上等正覺，於此拘薩羅國人間遊行，到婆羅聚落村北申忍林中住。
- 即便嚴駕，多將翼從，執持金瓶、杖枝、傘蓋，往詣佛所，恭敬奉事。到於林口，下車步進，至世尊所，問訊安不，却坐一面，白世尊曰：「沙門瞿曇！何論何說？」

63

---

---

---

---

---

---

---

---

---

---

- 佛告婆羅門：「**我論因、說因。**」
- 又白佛言：「云何論因？云何說因？」
- 佛告婆羅門：「有因有緣集世間，有因有緣世間集；有因有緣滅世間，有因有緣世間滅。」
- 婆羅門白佛言：「世尊！云何為有因有緣集世間，有因有緣世間集？」
- 佛告婆羅門：「愚癡無聞凡夫色集、色滅、色味、色患、色離，不如實知。不如實知故，愛樂於色，讚歎於色，染著心住；彼於色愛樂故取，取緣有，有緣生，生緣老、死、憂、悲、惱、苦，是則大苦聚集。受、想、行、識亦復如是。婆羅門！是名有因有緣集世間，有因有緣世間集。」.....(雜53經)

64

## 2、緣起法是普遍(宇宙)的法則

- 一時，佛住拘留搜調牛聚落。
- 時，有異比丘來詣佛所，稽首禮足，退坐一面，白佛言：「世尊！調緣起法為世尊作，為餘人作耶？」
- 佛告比丘：「緣起法者，非我所作，亦非餘人作。然彼如來出世及未出世，**法界常住(法住)，彼如來自覺此法，成等正覺，為諸眾生分別演說，開發顯示。**所謂此有故彼有，此起故彼起，調緣無明行，乃至純大苦聚集，無明滅故行滅，乃至純大苦聚滅。」(雜480經)

65

## 3、緣起與緣生

- 爾時，世尊告諸比丘：「我今當說因緣法及緣生法。」
- 「云何為因緣法？謂此有故彼有，調緣無明行，緣行識，乃至如是如是純大苦聚集。」
- 「云何緣生法？謂無明、行。若佛出世，若未出世，此法常住，法住法界。彼如來自所覺知，成等正覺，為人演說，開示顯發，謂：緣無明有行，乃至緣生有老死。.....謂：緣生故，有老、病、死、憂、悲、惱、苦。此等諸法，法住、法空、法如、法爾，法不離如，法不異如，審諦真實、不顛倒。如是隨順緣起，是名緣生法。謂：無明、行、識、名色、六入處、觸、受、愛、取、有、生、老、病、死、憂、悲、惱、苦，是名緣生法。(雜296經)

66

- 緣起 (*pratityasamutpāda*)
  - 依眾因而生起
  - 指萬物生起的因果法則
  - 「此有故彼有.....」
- 緣生法 (*Pratityasamutpanna dharma*)
  - 指依因果法則所現起的現象，特指生命的延續現象
  - 即或、業、苦的流轉現象。四諦和十二緣起
  - 十二: 無明、行、識、名色、六入、觸、受、愛、取、有、生、老死

67

#### 4、緣起與涅槃

##### ❖ 涅槃

閻浮車問舍利弗：「謂涅槃者，云何為涅槃？」  
舍利弗言：「涅槃者，貪欲永盡，瞋恚永盡，愚癡永盡，一切諸煩惱永盡，是名涅槃。」

##### ❖ 緣起與涅槃

此甚深處，所謂緣起，倍復甚深難見，所謂一切取離、愛盡、無欲、寂滅、涅槃；如此二法，謂有為、無為，有為者若生、若住、若異、若滅，無為者不生、不住、不異、不滅，是名比丘諸行苦寂滅涅槃。

68

##### ❖ 緣起

- 生命(一切)現象的法則
- 有為法：生、住、異、滅
- 生死流轉
- 甚深難解：生命的流轉和還滅的理解

##### ❖ 涅槃

- 生命現象永遠止息
- 無為法：無生住異滅
- 一切取離、愛盡、無欲、寂滅、涅槃
- 倍復甚深：對緣起法的親証

69

## 5. 緣起、無常、無我

### ❖ 依於緣起則必無常

如是我聞：一時，佛住舍衛國祇樹給孤獨園。爾時，世尊告諸比丘：「色無常，若因、若緣生諸色者，彼亦無常。無常因、無常緣所生諸色，云何有常？如是受、想、行、識無常，若因、若緣生諸識者，彼亦無常。無常因、無常緣所生諸識，云何有常？如是，諸比丘！色無常，受、想、行、識無常。**無常者則是苦，苦者則非我，非我者則非我所。**」(雜11經)

70

---

---

---

---

---

---

---

---

---

---

### ❖ 因與緣皆無常、無我

- 尊者阿難語純陀言：「我今問尊者，隨意見答。尊者純陀！為有眼、有色、有眼識不？」答言：「有。」尊者阿難復問：「為緣眼及色，生眼識不？」答言：「如是。」尊者阿難復問：「若眼及色生眼識，彼因、彼緣，為常、為無常？」答言：「無常。」尊者阿難又問：「彼因、彼緣生眼識，彼因、彼緣無常變易時，彼識住耶？」答曰：「不也，尊者阿難！」
- 尊者阿難復問：「於意云何？彼法若生、若滅可知，多聞聖弟子於中寧見是我、異我、相在不？」

71

---

---

---

---

---

---

---

---

---

---

## 6. 三法印、四事之教

- 無常想者能建立無我想；聖弟子住無我想，心離我慢，順得涅槃。
- 尊者阿難語闍陀言：「...闍陀！愚癡凡夫所不能解色無常，受、想、行、識無常，一切諸行無常，一切法無我，涅槃寂滅。汝今堪受勝妙法，汝今諦聽，當為汝說。」
- 世尊告曰：止！止！諸人勿懷愁憂。應壞之物欲使不壞者，終無此理。吾先以有四事之教，由此得作證。亦復以四部之眾，說此四事之教。云何為四？一切行無常，是謂一法。一切行苦，是謂二法。一切行無我，是謂三法。涅槃為滅盡，是謂第四法之本。如是不久。如來當取滅度，汝等當知，四法之本，普與一切眾生而說其義。

72

---

---

---

---

---

---

---

---

---

---



## 緣起的三相

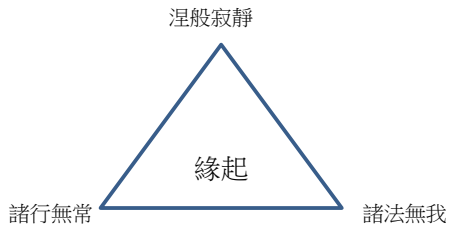

73

## 二、四聖諦

### (一) 三轉四諦

1. 示轉：爾時，世尊告五比丘：「此苦聖諦，本所未曾聞法，當正思惟時。生眼、智、明、覺，此苦集、此苦滅、此苦滅道跡聖諦，本所未曾聞法，當正思惟。時，生、眼、智、明、覺。」
2. 勸轉：「復次，苦聖諦智當復知，本所未聞法，當正思惟。時，生眼、智、明、覺，苦集聖諦已知當斷，本所未曾聞法，當正思惟時，生眼、智、明、覺。復次，苦集滅，此苦滅聖諦已知當知作證，本所未聞法，當正思惟。時，生眼、智、明、覺，復以此苦滅道跡聖諦已知當修，本所未曾聞法，當正思惟。時，生眼、智、明、覺。」

74

3. 証轉：「復次，比丘！此苦聖諦已知，知已出，所未聞法，當正思惟。時，生眼、智、明、覺；復次，此苦集聖諦已知，已斷出，所未聞法，當正思惟。時，生眼、智、明、覺。「復次，苦滅聖諦已知，已作證出，所未聞法，當正思惟。時，生眼、智、明、覺；復次，苦滅道跡聖諦已知，已修出，所未聞法，當正思惟。時，生眼、智、明、覺。」
4. 結論：諸比丘！.....我已於四聖諦三轉十二行生眼、智、明、覺，故於諸天、魔、梵、沙門、婆羅門聞法眾中，得出、得脫，自證得成阿耨多羅三藐三菩提。」

75

## (二) 正法要

爾時，世尊與諸大眾到申怨林，坐樹下。爾時，世尊手把樹葉，告諸比丘：「此手中葉為多耶？大林樹葉為多？」

比丘白佛：「世尊！手中樹葉甚少，彼大林中樹葉無量，百千億萬倍，乃至算數譬類不可為比。」

「如是，諸比丘！我成等正覺，自所見法，為人定說者，如手中樹葉。所以者何？彼法，義饒益、法饒益、梵行饒益、明、慧、正覺、向於涅槃。是故諸比丘！於四聖諦未無問等者，當勤方便，起增上欲，學無間等。」(雜404經)

76

## (三) 醫王喻

- 爾時，世尊告諸比丘：「有四法成就，名曰大醫王者，所應王之具、王之分。何等為四？一者善知病，二者善知病源，三者善知病對治，四者善知治病已，當來更不動發。
- 云何名良醫善知病？謂良醫善知如是如是種種病，是名良醫善知病。
- 云何良醫善知病源？謂良醫善知此病因風起、痰陰起、涎唾起、眾冷起、因現事起、時節起，是名良醫善知病源。
- 云何良醫善知病對治？謂良醫善知種種病，應塗藥、應吐、應下、應灌鼻、應熏、應取汗。如是比種種對治，是名良醫善知對治。
- 云何良醫善知治病已，於未來世永不動發？謂良醫善治種種病，令究竟除，於未來世永不復起，是名良醫善知治病，更不動發。

77

- 「如來、應、等正覺為大醫王，成就四德，療眾生病，亦復如是。云何為四？謂如來知此是苦聖諦如實知、此是苦集聖諦如實知、此是苦滅聖諦如實知、此是苦滅道跡聖諦如實知。諸比丘！彼世間良醫於生根本對治不如實知，老、病、死、憂、悲、惱、苦根本對治不如實知，如來、應、等正覺為大醫王，於生根本知對治如實知，於老、病、死、憂、悲、惱、苦根本對治如實知，是故如來、應、等正覺名大醫王。」

78

## 四諦的必然次第

一時，佛住舍衛國祇樹給孤獨園。時，須達長者往詣佛所，稽首佛足，於一面坐。白佛言：「世尊！此四聖諦為漸次無間等？為一頓無間等？」佛告長者：「此四聖諦漸次無間，非頓無間等。」佛告長者：「若有說言於苦聖諦未無間等，而於彼苦集聖諦、苦滅聖諦、苦滅道跡聖諦無間等者，此說不應。所以者何？若於苦聖諦未無間等，而欲於苦集聖諦、苦滅聖諦、苦滅道跡聖諦無間等者，無有是處。」

79

「猶如有人，兩細樹葉連合為器，盛水持行，無有是處。如是於苦聖諦未無間等，而欲於苦集聖諦、苦滅聖諦、苦滅道跡聖諦無間等者，無有是處。」

「譬如有人，取蓮華葉連合為器，盛水遊行，斯有是處。如是，長者！於苦聖諦無間等已，而欲於苦集聖諦、苦滅聖諦、苦滅道跡聖諦無間等者，斯有是處。是故，長者！於四聖諦未無間等者，當勤方便，起增上欲，學無間等。」(雜436經)

80

## 第五章 苦聖諦

81

(一)苦為人生真相

- ❖ 佛告比丘：「善哉！善哉！色是無常、變易之法，厭、離欲、滅、寂、沒。如是色從本以來，一切無常、苦、變易法。...受、想、行、識亦復如是。」
- ❖ 時，有比丘名三彌離提，往詣佛所，稽首佛足，退坐一面，白佛言：「世尊！所謂世間者，云何名世間？」佛告三彌離提：「謂眼、色、眼識、眼觸、眼觸因緣生受，內覺若苦、若樂、不苦不樂。耳、鼻、舌、身、意、法、意識、意觸、意觸因緣生受，內覺若苦、若樂、不苦不樂，是名世間。所以者何？六入處集則觸集，如是乃至純大苦聚集。」

82

❖ 究竟義說苦

- 爾時，尊者阿難獨一靜處禪思，念言：「世尊說三受——樂受、苦受、不苦不樂受，又復說諸所有受悉皆是苦，此有何義？」作是念已，從禪起，詣世尊所，稽首禮足，退住一面，白佛言：「世尊！我獨一靜處禪思，念言：『如世尊說三受——樂受、苦受、不苦不樂受，又說一切諸受悉皆是苦，此有何義？』」
- 佛告阿難：「我以一切行無常故，一切行變易法故，說諸所有受悉皆是苦。又復，阿難！我以諸行漸次寂滅故說，以諸行漸次止息故說，一切諸受悉皆是苦。」

83

❖ 八苦

- 闍浮車問舍利弗：「所謂苦者。云何為苦？」舍利弗言：「苦者，謂生苦、老苦、病苦、死苦、恩愛別離苦、怨憎會苦、所求不得苦。略說五受陰苦，是名為苦。」

— 生、老、病、死苦—生命現象  
 — 愛別離、怨憎會，求不得—心理 } 五受陰苦

❖ 三苦

- 有三法調三苦：行苦、苦苦、變易苦(壞苦)

84

## ❖ 二苦：身受心不受

- 佛告諸比丘：「諦聽，善思，當為汝說。諸比丘！愚癡無聞凡夫身觸生諸受，增諸苦痛，乃至奪命，愁憂稱怨，啼哭號呼，心生狂亂，當於爾時，增長二受，若身受、若心受。『譬如士夫身被雙毒箭，極生苦痛，愚癡無聞凡夫亦復如是。增長二受，身受、心受，極生苦痛。……』
- 多聞聖弟子身觸生苦受，大苦逼迫，乃至奪命，不起憂悲稱怨、啼哭號呼、心亂發狂，當於爾時，唯生一受，**所謂身受，不生心受。**

85

## (二) 苦的表現：蘊、處、界的分析

- 苦和集當下由身心生命的現象具體表現出來，阿含經上常以蘊、處、界來說明。
- 五蘊：色、受、想、行、識
- 十二入處：眼耳鼻舌身意，色聲香味觸法
- 界觀：
  - 十八界：眼耳鼻舌身意根、色聲香味觸法、眼耳鼻舌身意識
  - 六界：地水火風空識

86

## 1. 五蘊

### (1) 五蘊為苦、無我

- ❖ 時有異比丘……往詣佛所，頭面禮足，却住一面，白佛言：「世尊！我於禪中思惟，作是念：『頗有**色常、恒、不變易、正住耶**？如是受、想、行、識，常、恒、不變易、正住耶？』今白世尊，頗有**色常、恒、不變易、正住耶**？頗有受、想、行、識，常、恒、不變易、正住耶？」
- 爾時，世尊手執小土搏，告彼比丘言：「汝見我手中土搏不？」  
比丘白佛：「已見。世尊！」
- 「比丘！如是少土，我不可得；若我可得者，則是常、恒、不變易、正住法。」

87

- 「比丘！色為常？無常？」比丘白佛言：「無常。世尊！」「若無常者，是苦耶？」比丘白佛言：「是苦。世尊！」「比丘！若無常、苦，是變易法，聖弟子寧復於中計我、異我、相在不？」比丘白佛：「不也，世尊！」  
「如是受、想、行、識，為常、為無常。」比丘白佛言：「無常。世尊！」「若無常者，是苦耶？」比丘白佛言：「是苦。世尊！」
- 「比丘！若無常、苦，是變易法，聖弟子寧復於中計我、異我、相在不？」比丘白佛：「不也，世尊！」(雜47經)

88

## (2) 蘊與受蘊

- 一時，佛在波羅奈國仙人住處鹿野苑中。爾時，世尊告諸比丘：「我今當說陰及受陰。云何為陰？若所有諸色，若過去、若未來、若現在，若內，若外，若麤、若細，若好、若醜，若遠、若近，彼一切總說色陰。隨諸所有受、想、行、識亦復如是。彼一切總說受、想、行、識陰，是名為陰。云何為受陰？若色是有漏、是取，若彼色過去、未來、現在，生貪欲、瞋恚、愚癡及餘種種上煩惱心法；受、想、行、識亦復如是，是名受陰。」(雜167經)

89

## (3) 四識住

- 佛告比丘：「愚癡凡夫、無聞眾生於無畏處而生恐懼。愚癡凡夫、無聞眾生怖畏，無我、無我所，二俱非當生。攀緣四識住。何等為四？謂色識住、色攀緣、色愛樂、增進廣大生長；於受、想、行、識住、攀緣、愛樂、增進廣大生長。.....
- 比丘！離色貪已，於色意生縛亦斷，於色意生縛斷已，識攀緣亦斷；識不復住，無復增進廣大生長，受、想、行界離貪已，於受、想、行意生縛亦斷。受、想、行意生縛斷已，攀緣亦斷，識無所住，無復增進廣大生長。識無所住故不增長，不增長故無所為作，無所為作故則住，住故知足，知足故解脫，解脫故於諸世間都無所取，無所取故無所著，無所著故自覺涅槃。

90

## 2. 十二入處

### (1) 黑牛白牛

- 尊者舍利弗答尊者摩訶拘絺羅言：「非眼繫色，非色繫眼，乃至非意繫法，非法繫意，尊者摩訶拘絺羅，於其中間，若彼欲貪，是其繫也。尊者摩訶拘絺羅！譬如二牛，一黑一白，共一軛鞅縛繫，人問言：『為黑牛繫白牛，為白牛繫黑牛。』為等問不？」
- 答言：「不也，尊者舍利弗！非黑牛繫白牛，亦非白牛繫黑牛，然於中間，若軛、若繫鞅者，是彼繫縛。」
- 「如是，尊者摩訶拘絺羅！非眼繫色，非色繫眼，乃至非意繫法，非法繫意，中間欲貪，是其繫也。」

91

### (2) 十二入處為苦

- 爾時，世尊告諸比丘：「若於眼生喜者，則於苦生喜，若於苦生喜者，我說彼不解脫於苦。於耳、鼻、舌、身、意生喜者，則於苦生喜，於苦生喜者，我說彼不解脫於苦。」
- 「諸比丘！若於眼不生喜者，則於苦不生喜，於苦不生喜者，我說彼解脫於苦。於耳、鼻、舌、身、意不生喜者，則於苦不生喜，於苦不生喜者，我說彼解脫於苦。」

92

### (3) 覺知十二入處

- 爾時，尊者富羅那比丘往詣佛所，稽首佛足，退住一面，白佛言：「世尊說現法、說滅熾然、說不待時、說正向、說即此見、說緣自覺。世尊！云何為現法，乃至緣自覺？」
- 佛告富羅那：「善哉！...富羅那！若眼見色已，覺知色、覺知色貪，我此內有眼識色貪如實知者，是名現見法。」
- 「云何滅熾然？云何不待時？云何正向？云何即此見？云何緣自覺？富羅那！比丘眼見色已，覺知色，不起色貪覺，我有內眼識色貪，不起色貪覺，如實知。.....耳、鼻、舌、身、意亦復如是。」佛說此經已，富羅那比丘聞佛所說，歡喜奉行。

93



---

---

---

---

---

---

---

---

---

---

3. 六界(十八界)無我

- 佛告羅睺羅：「諦聽，善思，當為汝說。羅睺羅！若比丘於所有地界，若過去、若未來、若現在，若內、若外，若麤、若細，若好、若醜，若遠、若近，**彼一切非我、不異我、不相在如實知**，水界、火界、風界、空界、識界亦復如是。
- 「羅睺羅！比丘如是知、如是見，**於我此識我及外境界一切相，無有我、我所見、我慢繫著使**。羅睺羅！若比丘於此識身及外境界一切相，無有我、我所見、我慢繫著使，是名斷愛縛諸結、斷諸愛、正慢無間等、究竟苦邊。」

95

---

---

---

---

---

---

---

---

---

---

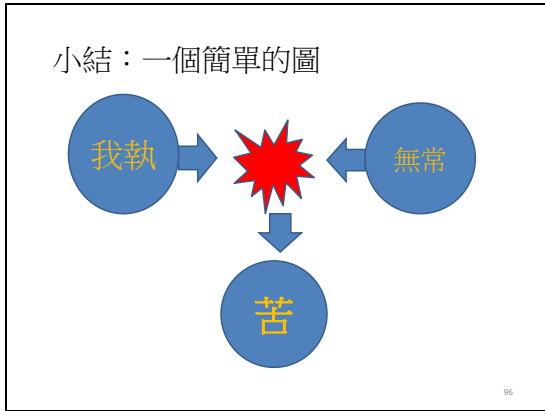

---

---

---

---

---

---

---

---

---

---



❖ 時間前後：惑、業、苦的相續

- 「云何緣生法？謂無明、行。若佛出世，若未出世，此法常住，法住法界。彼如來自所覺知，成等正覺，為人演說，開示顯發，謂：緣無明有行，乃至緣生有老死。……謂：緣生故，有老、病、死、憂、悲、惱、苦。此等諸法，法住、法空、法如、法爾，法不離如，法不異如，審諦真實、不顛倒。如是隨順緣起，是名緣生法。謂：**無明、行、識、名色、六入處、觸、受、愛、取、有、生、老、病、死、憂、悲、惱、苦**，是名緣生法。(雜296經)

97

### 三世兩重因果

- 無明：是指知見上的謬誤錯亂，就是無我認為有我，是我、我所見為攝導的煩惱，也是一切煩惱的總稱。
- 行：是與無明煩惱相應的思心所所發動的行為，包括身、口、意三業，所以又稱做行業。造業之後會留下業力，未來機緣成熟就會受報。
- 識：這裏是指投胎識。強而有力的業力成熟後就會產生投胎識，引導我們去投胎。
- 名色：識投胎之後，「識」和「名色」相互依附而生命得以成長。「名」是精神體，「色」是物質體，這裏是指精血和合之後胎兒還是肉團的階段。
- 六入：胎兒成長到了一定階段後，就會有六入，即胎兒的眼、耳、鼻、舌、身、意等六根的形成。

98

- 觸：是指出胎後，根境相觸而起的一般的認識，即六根對六塵的認識。這時的「觸」帶有與「無明」相應的染著，所以又稱為「無明相應觸」。
- 受：觸對外境必領納於心，如前所說受心所是身心對外境的領納作用。
- 愛：有了受接下來就會起「愛」。「愛」是一種煩惱，是從情感的染著上來表述煩惱，愛著自我愛著境界。
- 取：有「愛染」後就會有「取」。由深層的「愛染」表現為表層의思想和行動，就稱為「取」，「取」是造業。
- 有：「有」是指業力。
- 生：有了能生起後世生命的業力，現生死了以後，未來識又會結生成為新的生命，這就是「生」。
- 老死：既然生了，就不可能不老，不可能不死。生老死的相隨而來，便是未來生死相續的簡說。

99

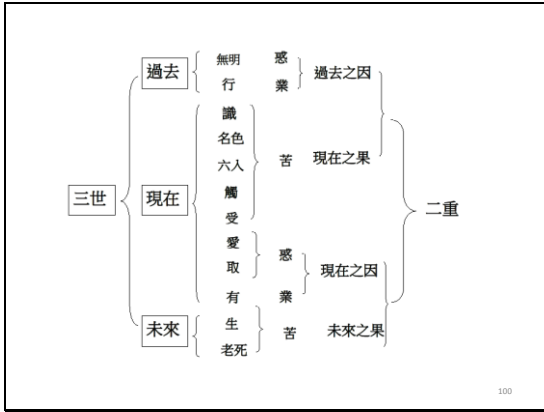

---

---

---

---

---

---

---

---

---

---

第六章 集聖諦

---

---

---

---

---

---

---

---

---

---

- 惑：煩惱
- (一) 三不善根：貪、瞋、癡
  - (二) 無明與愛
  - (三) 三結：身見、戒禁取、疑
  - (四) 五下分結
  - (五) 五上分結
  - (六) 見、愛、慢、無明

---

---

---

---

---

---

---

---

---

---

## 惑(煩惱)

### (一)三不善根：貪、瞋、癡

❖爾時，世尊告諸比丘：「有三法，世間所不愛、不念、不可意。何等為三？謂老、病、死。世間若無此三法不可愛、不可念、不可意者，如來、應、等正覺不出於世間，世間亦不知有如來、應、等正覺知見，說正法、律。以世間有老、病、死三法不可愛、不可念、不可意故，是故如來、應、等正覺出於世間，世間知有如來、應、等正覺所知、所見，說正法、律。以三法不斷故，不堪能離老、病、死。何等為三？謂貪、恚、癡，復有三法不斷故，不堪能離貪、恚、癡。何等為三？謂身見、戒取、疑...。」

103

❖爾時，尊者舍黎子則於哺時從燕坐起，往詣尊者大拘絺羅所，共相問訊，却坐一面。尊者舍黎子語曰：「賢者拘絺羅！欲有所問。聽我問耶？」尊者大拘絺羅白曰：「尊者舍黎子！欲問便問，我聞已當思。」尊者舍黎子問曰：「賢者拘絺羅！不善者說不善，不善根者說不善根。何者不善？何者不善根耶？」尊者大拘絺羅答曰：「身惡行、口、意惡行，是不善也。貪、恚、癡，是不善根也。是謂不善，是謂不善根。」

104

## (二)無明與愛

(1) 如是我聞一時，佛住舍衛國祇樹給孤獨園。爾時，佛告諸比丘：「於無始生死，無明所蓋，愛結所繫，長夜輪迴，不知苦之本際；有時長久不雨，地之所生百穀草木，皆悉枯乾。諸比丘！若無明所蓋，愛結所繫，眾生生死輪迴，愛結不斷，不盡苦邊。諸比丘！有時長夜不雨，大海水悉皆枯竭。諸比丘！無明所蓋，愛結所繫，眾生生死輪迴，愛結不斷，不盡苦邊。諸比丘！有時長夜須彌山王皆悉崩落，無明所蓋，愛結所繫，眾生長夜生死輪迴，愛結不斷，不盡苦邊。諸比丘！有時長夜此大地悉皆敗壞，而眾生無明所蓋，愛結所繫，眾生長夜生死輪迴，愛結不斷，不盡苦邊。」

105

(2)爾時，世尊告諸比丘：「眾生於無始生死，無明所蓋，愛結所繫，長夜輪迴生死，不知苦際。諸比丘！譬如狗繩繫著柱，結繫不斷故，順柱而轉，若住、若臥，不離於柱。如是凡愚眾生，於色不離貪欲、不離愛、不離念、不離渴、輪迴於色，隨色轉，若住、若臥，不離於色。如是受、想、行、識，隨受、想、行、識轉，若住、若臥不離於識。」(雜267經)

106

(3) 爾時，世尊告波梨耶聚落四十比丘：「眾生無始生死，無明所蓋，愛繫其頸，長夜生死輪轉，不知苦之本際。諸比丘！於意云何？恒水洪流趣於大海，中間恒水為多？汝等本來長夜生死輪轉，破壞身體流血為多？」

- 諸比丘白佛：「如我解世尊所說義，我等長夜輪轉生死，其身破壞流血甚多，多於恒水百千萬倍。」
- 佛告比丘：「置此恒水，乃至四大海水為多？汝等長夜輪轉生死，其身破壞血流為多？」

107

- 諸比丘白佛：「如我解世尊所說義，我等長夜輪轉生死，其身破壞流血甚多，踰四大海水也。」
- 佛告諸比丘：「善哉！善哉！汝等長夜輪轉生死，所出身血甚多無數，過於恒水及四大海。所以者何？汝於長夜，曾生象中，或截耳、鼻、頭、尾、四足，其血無量。或受馬身，駝、驢、牛、犬諸禽獸類，斷截耳、鼻、頭、足四體，其血無量，汝等長夜或為賊盜，為人所害，斷截頭、足、耳、鼻，分離四體，其血無量。汝等長夜身壞命終，棄於塚間，膿壞流血，其數無量，或墮地獄、畜生、餓鬼，身壞命終，其流出血亦復無量。」(雜937經)

108

(4) 如是我聞：一時，佛住舍衛國祇樹給孤獨園。爾時，世尊告諸比丘：「眾生無始生死，長夜輪轉，不知苦之本際。諸比丘！若見眾生愛念歡喜者，當作是念：『如是眾生過去世時，必為我等父母、兄弟、妻子、親屬、師友、知識，如是長夜生死輪轉，無明所蓋，愛繫其頸，故長夜輪轉，不知苦之本際。』是故，諸比丘！當如是學，精勤方便，斷除諸有，莫令增長。」佛說此經已，諸比丘聞佛所說，歡喜奉行。(雜945經)

109

### 無明---無知、錯認

煩惱的根本

(1) 一時，佛住舍衛國祇樹給孤獨園。爾時，世尊告諸比丘：「若比丘！諸惡不善法，比丘，一切皆以無明為根本，無明集、無明生、無明起。所以者何？無明者無知，於善、不善法不如實知，有罪、無罪，下法、上法，染污，不染污，分別、不分別，緣起、非緣起不如實知；不如實知故，起於邪見，起於邪見已，能起邪志、邪語、邪業、邪命、邪方便、邪念、邪定。(雜750經)」

110

(2) 彼云何無明？若不知前際、不知後際、不知前後際，不知於內、不知於外、不知內外，不知業、不知報、不知業報，不知佛、不知法、不知僧，不知苦、不知集、不知滅、不知道，不知因、不知因所起法，不知善不善、有罪無罪、習不習、若劣若勝、染污清淨，分別緣起，皆悉不知；於六觸入處，不如實覺知，於彼彼不知、不見、無無間等、癡闇、無明、大冥，是名無明。

111

- (3)尊者摩訶拘絺羅晡時從禪覺，詣尊者舍利弗所，共相問訊已，退坐一面，語尊者舍利弗：「欲有所問，寧有閑暇見答已不？」
- 舍利弗言：「隨仁所問，知者當答。」
  - 尊者摩訶拘絺羅問尊者舍利弗言：「謂無明者。云何為無明？」
  - 尊者舍利弗言：「所謂無知，無知者是為無明。云何無知？謂眼無常不如實知，是名無知，眼生滅法不如實知，是名無知。耳、鼻、舌、身、意亦復如是。如是，尊者摩訶拘絺羅！於此六觸入處如實不知、不見、不無間等、愚闇、無明、大冥，是名無明。」

112

- 尊者摩訶拘絺羅又問尊者舍利弗：「所謂明者。云何為明？」
- 舍利弗言：「所謂為知，知者是明，為何所知？謂眼無常、眼無常如實知，眼生滅法、眼生滅法如實知。耳、鼻、舌、身、意亦復如是。尊者摩訶拘絺羅！於此六觸入處如實知、見、明、覺、悟、慧、無間等，是名為明。」

113

### 貪愛---

- ❖ 諸比丘！而今難陀關閉根門，飲食知量，初夜、後夜精勤修習，正智成就，堪能盡壽純一滿淨，梵行清白。彼難陀比丘關閉根門故，若眼見色，不取色相，不取隨形好。若諸眼根增不律儀，無明闇障、世間貪愛。惡不善法不漏其心，生諸律儀；防護於眼、耳、鼻、舌、身、意根，生諸律儀，是名難陀比丘關閉根門。「飲食知量者，難陀比丘於食繫數。不自高、不放逸、不著色、不著莊嚴，支身而已。任其所得，為止飢渴，修梵行故。」

114

❖ 云何比丘觀察搏食？譬如有夫婦二人，唯一子，愛念將養，欲度曠野嶮道難處，糧食乏盡，飢餓困極，計無濟理，作是議言：『正有一子，極所愛念，若食其肉，可得度難，莫令在此三人俱死。』作是計已，即殺其子，含悲垂淚，強食其肉，得度曠野。云何？比丘！彼人夫婦共食子肉，寧取其味，貪嗜美樂與不？」答曰：「不也，世尊！」復問：「比丘！彼強食其肉，為度曠野嶮道與不？」答言：「如是，世尊！」佛告比丘：「凡食搏食，當如是觀。如是觀者，搏食斷知，搏食斷知已，於五欲功德貪愛則斷，五欲功德貪愛斷者，我不見彼多聞聖弟子於五欲功德上有一結使而不斷者，有一結繫故，則還生此世。」

115

### (三)三結

❖ 「以三法不斷故，不堪能離老、病、死。何等為三？謂貪、恚、癡，復有三法不斷故，不堪能離貪、恚、癡。何等為三？謂身見、戒取、疑」

❖ 「比丘！於此法如實正慧等見，三結盡斷知，謂身見、戒取、疑。比丘！是名須陀洹果，不墮惡道，必定正趣三菩提，七有天人往生，然後究竟苦邊」

116

### 身見=我見

❖ 一時，佛住菴羅聚落菴羅林中，與眾多上座比丘俱。時，質多羅長者詣諸上座所，稽首禮足，退坐一面，白諸上座言：「諸世間所見，或說有我，或說眾生，或說壽命，或說世間吉凶。云何？尊者！此諸異見，何本、何集、何生、何轉？」時，諸上座默然不答。如是三問，亦三默然。」

117

- 時，有一下座比丘名梨犀達多，白諸上座言：「我欲答彼長者所問。」諸上座言：「善能答者答。」……尊者梨犀達多答言：「長者！凡世間所見，或言有我，或說眾生，或說壽命，或說世間吉凶，斯等諸見，一切皆以身見為本，身見集、身見生、身見轉。」復問：「尊者！云何為身見？」答言：「長者！**愚癡無聞凡夫見色是我、色異我、色中我、我中色，受、想、行、識見是我、識異我、我中識、識中我。長者！是名身見。**」

118

### 戒禁取

- ❖一時，佛住菴羅林(Āmrātakavana)中。時，有阿耆毘外道是質多羅長者先人親厚，來詣質多羅長者所，共相問訊慰勞已，於一面住。質多羅長者問阿耆毘外道：「汝出家幾時？」答言：「長者！我出家已來二十餘年。」質多羅長者問言：「汝出家來過二十年，為得過人法，究竟知見，安樂住不？」答言：「長者！雖出家過二十年，不得過人法，究竟知見，安樂住，唯有裸形、拔髮、乞食，人間遊行，臥於土中。」

119

- 質多羅長者言：「此非名稱法、律，此是惡知，非出要道，非曰等覺，非讚歎處，不可依止。唐名出家過二十年，裸形、拔髮、乞食，人間遊行，臥灰土中。」
- 阿耆毘問質多羅長者：「汝為沙門瞿曇作弟子，於今幾時？」質多羅長者答言：「我為世尊弟子過二十年。」復問質多羅長者：「汝為沙門瞿曇弟子過二十年，復得過人法，勝、究竟知見不？」質多羅長者答言：「汝今當知，質多羅長者要不復經由胞胎而受生，不復增於丘塚，不復起於血氣，如世尊所說五下分結，不見一結而不斷者，若一結不斷，當復還生此世。」

120



- 如是說時，阿耨毘迦悲歎涕淚，以衣拭面，謂質多羅長者言：「我今當作何計？」質多羅長者答言：「汝若能於正法、律出家者，我當給汝衣鉢供身之具。」阿耨毘迦須臾思惟已，語質多羅長者言：「我今隨喜，示我所作。」
- 時，質多羅長者將彼阿耨毘迦往詣諸上座所，禮諸上座足，於一面坐。白諸上座比丘言：「尊者！此阿耨毘迦是我先人親厚，今求出家作比丘，願諸上座度令出家，我當供給衣鉢眾具。」

121

#### (四) 五下分結

- ❖ 調善男子苦聖諦如實知，苦集聖諦如實知，苦滅聖諦如實知，苦滅道跡聖諦如實知。作如是知、如是見已，斷五下分結，謂**身見、戒取、疑、貪欲、瞋恚**；斷此五下分結已，得生般涅槃阿那含，不復還生此世

122

#### (五) 五上分結

- ❖ 有五法。謂五上結。**色愛、無色愛、無明、慢、掉**(長「**眾集經第五**」)
- ❖ 爾時，世尊告諸比丘：「無常想修習多修習，能斷一切欲愛、**色愛、無色愛、掉、慢、無明**。譬如田夫，於夏末秋初深耕其地，發荑斷草。如是，比丘！無常想修習多修習，能斷一切欲愛、色愛、無色愛、掉、慢、無明。」(雜270)

123

### 歸納

#### 1、三不善根：

- 「貪」是對順境的染著不捨；「瞋」是對不順境的憎惡；「癡」是不知緣起無我。
- 它們之間並沒有本質的區別，只是從不同的角度來詮釋根本煩惱。
- 從人性的知情意來分析，「貪」和「瞋」重於情感、意志上的煩惱表現，「癡」重於知見上的錯謬。

124

---

---

---

---

---

---

---

---

---

---

#### 2、無明與愛

- 《阿含經》中常提及「無明」與「愛」，即「無明所繫，愛結所覆」，這也是煩惱的根本。
- 「無明」是指知見認識上的錯誤；「愛結」是指情感意志上的染著。情感上的染著又常稱為「我愛」，意志上的染著則常稱為「我慢」。
- 「無明」是認知上的錯誤，就是錯認我們這個身心生命有一個不變的自我，又稱為「我執」。依於這種無始以來的自我錯認，我們的意志、情感和行為所表現出來的，就成為了「愛染」。

125

---

---

---

---

---

---

---

---

---

---

#### 3、見、愛、慢、無明

- 《阿含經》中多處也談到四種根本煩惱，即見、愛、慢、無明。
- 這時的「無明」是一切煩惱的總稱。「無明」廣義上是指煩惱的總稱，狹義上則和這裡所說的「見」一樣，是知見、認知上的錯謬，就是錯認有一個不變的「我」。
- 「愛」是依於我執而有情感上的染著
- 「慢」則是意志上的或說是最微細的「我執」。

126

---

---

---

---

---

---

---

---

---

---

無明  
(煩惱總相) { 知-痴：我見-- 無明：知見上的“我執”  
情-貪：我愛 } 愛結：情感、意志上的“我執”  
意-瞋：我慢 }

127

#### 4、薩迦耶見

- 最根本的我執見稱做「薩迦耶見」，梵文為 *satkāyadarśana*。*darśana* 是「見」或「執著」之意，*sat* 是「有」之意，*kāya* 即是「身」，*satkāyadarśana* 可直譯為「有身見」。
- 這裡的「身」不是指「身體」，而是「根」或「本」之意，其實就是指「我」的意思。所以薩迦耶見就是「我執」、「我見」之意，也可以說是最根本的「無明」，我們所有的煩惱都是起於這個「我見」。

128

- 不知緣起的法性、無常性、無我性和寂滅性，而錯認緣起的身心生命中有一個不變的自我，這就是「薩迦耶見」或是「我執見」。我們修行的重點就是要破除這個迷思，破除「我執」。要達到證悟解脫的境界，必須先斷的也是這個「薩迦耶見」即「身見」。

129

### 三、見惑

- 阿毘達磨依《阿含經》將煩惱分成「見惑」和「思惑」兩種。
- 「見惑」也稱見道所斷煩惱，以知見上的錯謬主要是薩迦耶見為主。經上說見惑有三種，稱為「三結」，即身見、戒禁取見和疑。斷「三結」即可證初果。「三結」中以身見即薩迦耶見為主。
- 戒禁取是錯誤的行為，持非戒為戒，持守錯誤的戒行。比如很多宗教儀式，需要殺豬宰羊去祭祀，覺得這樣可以有功德。佛教則認為，這樣的行為不但沒有任何意義，還殺生造業。將錯誤的行為當作是正確的修行方法，這就稱做戒禁取見。
- 疑是指對三寶四諦的懷疑，不相信三寶的真實功德。

130

### 四、思惑

- 「思惑」也稱做修道所斷煩惱，或稱為「修惑」，是以情感意志上的愛染為主。
- 除了三結以外，其餘的煩惱都屬於「修惑」。
- 經上將煩惱又分為「五下分結」（欲界）和「五上分結」（色、無色界）。
- 「五下分結」分別是身見、戒禁取、疑（此三為見惑）、欲貪、瞋（此二屬思惑）。證三果才能全斷「五下分結」。
- 「五上分結」是色貪、無色貪、掉舉、慢、無明，這全部屬於思惑。斷三結證初果之後，二果和三果的修行都是在斷除「修惑」，到了四果「修惑」全部斷盡。至此見思二惑煩惱全部斷盡，即稱為涅槃。

131

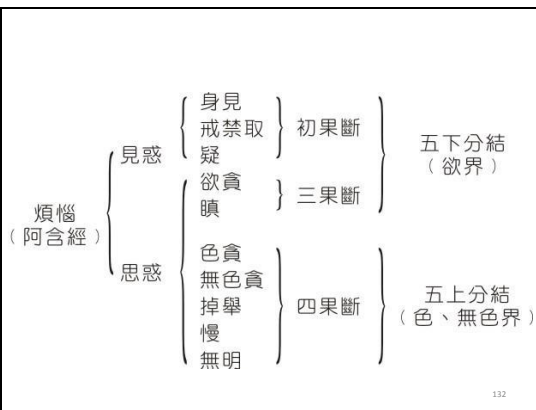

132

## 業(karma)：造作

造作

- ❖ 「云何不善法如實知？不善身業、口業、意業，是名不善法。如是不善法如實知。云何不善根如實知？三不善根，貪不善根、恚不善根、癡不善根，是名不善根。如是不善根如實知。」云何善法如實知？善身業、口業、意業，是名善法。如是善法如實知。云何善根如實知？謂三善根，無貪、無恚、無癡，是名三善根。如是善根如實知。(雜344經)

133

## 隨業受生

- ❖ 尊者阿那律語尊者阿難：「.....尊者阿難！我於此四念處修習多修習，少方便，以淨天眼過天、人眼，見諸眾生，死時、生時，好色、惡色，上色、下色，善趣、惡趣，隨業受生，皆如實見。(雜539經)
- ❖ 「聖弟子天眼淨過於人眼，見諸眾生死時、生時，善色、惡色，上色、下色，向於惡趣，**隨業受生**如實知；如此眾生身惡行成就、口惡行成就、意惡行成就，謗聖人，邪見受邪法因緣故，身壞命終，生惡趣泥犁中；此眾生身善行、口善行，意善行，不謗毀聖人，正見成就，身壞命終，生於善趣天人中，是名生死智證明。(雜885經)

134

## 非苦行消業

- ❖ 爾時，無畏離車，是尼犍(Nigantha)弟子、聰明童子離車，是阿耆毘(Ajvuka)弟子，俱往尊者阿難所，共相問訊慰勞已，於一面坐。時，無畏離車語尊者阿難：「我師尼犍子滅熾然法，清淨超出，為諸弟子說如是道：『**宿命之業，行苦行故，悉能吐之**。身業不作，斷截橋梁，於未來世無復諸漏，諸業永盡；**業永盡故，眾苦永盡；苦永盡故，究竟苦邊**。』尊者阿難！此義云何？」

135

- 尊者阿難語離車言：「如來、應、等正覺所知所見，說三種離熾然清淨超出道，以一乘道淨眾生、離憂悲、越苦惱，得真如法。何等為三？如是，聖弟子住於淨戒，受波羅提木叉，威儀具足，信於諸罪過，生怖畏想。
- 復次，離車！如是淨戒具足，離欲、惡不善法，乃至第四禪具足住，是名如來、應、等正覺說離熾然，乃至得如實法。
- 復有三昧正受，於此苦聖諦如實知，此苦集聖諦、苦滅聖諦、苦滅道跡聖諦如實知。具足如是智慧心，業更不造，宿業漸已斷，得現正法，離諸熾然，不待時節，通達現見，生自覺智。  
(雜阿含 563)

136

## 中阿含業相應品鹽喻經

### 第一喻鹽喻

- 我聞如是，一時，佛遊舍衛國，在勝林給孤獨園。爾時，世尊告諸比丘：「隨人所作業則受其報。如是，不行梵行不得盡苦。若作是說：『隨人所作業則受其報』。如是，修行梵行便得盡苦。所以者何？若使有人作不善業，必受苦果地獄之報。

137

- 云何有人作不善業，必受苦果地獄之報？謂有一人不修身·不修戒·不修心·不修慧，壽命甚短，是謂有人作不善業，必受苦果地獄之報。猶如有人以一兩鹽投少水中，欲令水鹹不可得飲。於意云何？此一兩鹽能令少水鹹叵飲耶。答曰：『如是，世尊！所以者何？鹽多水少，是故能令鹹不可飲。』如是！有人作不善業，必受苦果地獄之報。……

138

• 復次，有人(過去)作不善業，必受苦果現法之報。云何有人作不善業，必受苦果現法之報。謂有一人修身·修戒·修心·修慧，壽命極長。是謂有人作不善業，必受苦果現法之報。猶如有人以一兩鹽投恒水中，欲令水鹹不可得飲，於意云何，此一兩鹽能令恒水鹹叵飲耶？答曰。不也，世尊！所以者何，恒水甚多，一兩鹽少。是故不能令鹹叵飲。如是。有人作不善業。必受苦果現法之報。...

139

### 第二喻 奪羊喻

• 復次，有人作不善業，必受苦果地獄之報。云何有人作不善業，必受苦果地獄之報？謂：有一人不修身、不修戒、不修心、不修慧，壽命甚短，是謂：有人作不善業，必受苦果地獄之報。猶如有人奪取他羊。...奪羊者，或王、王臣，極有威勢。彼羊主者，貧賤無力，彼以無力故，便種種承望，叉手求索而作是說：『尊者！可見還羊，若見與直。』是謂：有人奪取他羊。如是，有人作不善業，必受苦果地獄之報。.....

140

• 復次，有人作不善業，必受苦果現法之報。云何有人作不善業，必受苦果現法之報？謂：有一人修身、修戒、修心、修慧，壽命極長，是謂：有人作不善業，必受苦果現法之報，猶如有人雖竊他羊，主還奪取。云何有人雖竊他羊，主還奪取？謂：竊羊者貧賤無勢，彼羊主者或王、王臣，極有威力，以有力故，收縛竊者，還奪取羊，是謂：有人雖竊他羊，主還奪取。

141

### 第三喻 負錢喻

- 復次，有人作不善業，必受苦果地獄之報。云何有人作不善業，必受苦果地獄之報？謂：有一人不修身、不修戒、不修心、不修慧，壽命甚短，是謂：有人作不善業，必受苦果地獄之報，猶如有人負他五錢，為主所縛，乃至一錢亦為主所縛。云何有人負他五錢，為主所縛，乃至一錢亦為主所縛？謂：負債人貧無力勢，彼貧無力故，負他五錢，為主所縛，乃至一錢亦為主所縛，是謂：有人負他五錢，為主所縛，乃至一錢亦為主所縛。

142

- 復次，有人作不善業，必受苦果現法之報。云何有人作不善業，必受苦果現法之報？謂：有一人修身、修戒、修心、修慧，壽命極長，是謂：有人作不善業，必受苦果現法之報。猶如有人雖負百錢，不為主所縛，乃至千萬亦不為主所縛。云何有人雖負百錢，不為主所縛，乃至千萬亦不為主所縛？謂：負債人產業無量，極有勢力，彼以是故，雖負百錢，不為主所縛，乃至千萬亦不為主所縛，是謂：有人雖負百錢，不為主所縛，乃至千萬亦不為主所縛。...

143

### 中阿含根本分別品鸚鵡經

#### ❖ 壽命報：

- 佛言：「摩訶！何因、何緣，男子女人壽命極短？若有男子女人殺生凶弊，極惡飲血，害意著惡，無有慈心，於諸眾生乃至蝼蟲。彼受此業，作具足已，身壞命終，必至惡處，生地獄中。來生人間，壽命極短。.....
- 摩訶！何因、何緣男子女人壽命極長？若有男子女人雖殺斷殺，棄捨刀杖，有慙有愧，有慈悲心，饒益一切乃至蝼蟲。彼受此業，作具足已，身壞命終，必昇善處，生於天中。來生人間，壽命極長。.....

144



### ❖ 身體健康

- 摩訶!何因、何緣男子女人多有疾病?若有男子女人觸燒眾生,彼或以手拳,或以木石,或以刀杖觸燒眾生。彼受此業,作具足已,身壞命終,必至惡處,生地獄中。來生人間,多有疾病。.....
- 摩訶!何因、何緣男子女人無有疾病?若有男子女人不觸燒眾生、彼不以手拳,不以木石,不以刀杖觸燒眾生。彼受此業,作具足已,身壞命終,必昇善處,生於天中。來生人間,無有疾病。.....

145

### ❖ 身相莊嚴

- 摩訶!何因、何緣男子女人形不端正?若有男子女人急性多惱,彼少所聞,便大瞋、恚、憎、嫉,生憂,廣生諍怒。彼受此業。作具足已,身壞命終,必至惡處,生地獄中。來生人間,形不端正。.....
- 摩訶!何因、何緣男子女人形體端正?若有男子女人不急性多惱,彼聞柔軟羸強言,不大瞋恚,不憎嫉生憂,不廣生諍怒。彼受此業,作具足已,身壞命終,必昇善處。生於天中,來生人間,形體端正。

146

### ❖ 具威德

- 摩訶!何因、何緣男子、女人無有威德?若有男子、女人內懷嫉妒,彼見他得供養、恭敬便生嫉妒,若見他有物,欲令我得。彼受此業,作具足已,身壞命終必至惡處,生地獄中。來生人間,無有威德,所以者何?此道受無威德,謂:男子、女人內懷嫉妒。摩訶!當知:此業有如是報也。
- 摩訶!何因、何緣男子、女人有大威德?若有男子、女人不懷嫉妒,彼見他得供養恭敬,不生嫉妒,若見他有物,不欲令我得。彼受此業,作具足已,身壞命終必昇善處,生於天中。來生人間,有大威德,所以者何?此道受有威德,謂:男子、女人不懷嫉妒。摩訶!當知:此業有如是報也。

147

❖ 出生地位

- 摩訶。何因、何緣男子女人卑賤族？若有男子女人驕傲大慢，彼可敬不敬，可重不重，可貴不貴，可奉不奉，可供養不供養，可與道不與道，可與坐不與坐，可叉手向禮拜問訊不叉手向禮拜問訊。彼受此業。作具足已。身壞命終。必至惡處。生地獄中。來生人間。生卑賤族。
- 摩訶。何因、何緣男子女人尊貴族。若有男子女人不驕傲大慢。彼可敬而敬。可重而重。可貴而貴。可奉事而奉事。可供養而供養。可與道而與道。可與坐而與坐。可叉手向禮拜問訊而叉手向禮拜問訊。彼受此業。作具足已。身壞命終。必昇善處。生於天中。來生人間。生尊貴族。

148

---

---

---

---

---

---

---

---

---

---

❖ 財富

- 摩訶!何因、何緣男子女人無有財物？若有男子女人不作施主，不行布施。彼不施與沙門·梵志·貧窮·孤獨·遠來乞者飲食·衣被·華鬘·塗香·屋舍·床榻·明燈(等)給使。彼受此業。作具足已。身壞命終。必至惡處。生地獄中。來生人間。無有財物。
- 摩訶。何因、何緣男子女人多有財物。若有男子女人作施主。行布施。彼施與沙門·梵志·貧窮·孤獨·遠來乞者飲食·衣被·花鬘·塗香·屋舍·床榻·明燈(等)給使。彼受此業。作具足已。身壞命終。必昇善處。生於天中。來生人間。多有財物。

149

---

---

---

---

---

---

---

---

---

---

❖ 智慧

- 摩訶!何因、何緣男子女人有惡智慧？若有男子女人不數數往詣彼問事，彼若有名德沙門·梵志，不往詣彼。隨時問義。「諸尊!何者為善、何者不善？何者為罪、何者非罪？何者為妙、何者不妙？何者為白、何者為黑？白黑從何生？何義現世報、何義後世報？」設問不行，彼受此業，作具足已，身壞命終，必至惡處。生地獄中，來生人間，有惡智慧。

150

---

---

---

---

---

---

---

---

---

---

- 摩訶!何因·何緣男子女人有善智慧?若有男子女人能數數往詣彼問事,彼若有名德沙門、梵志,數往詣彼,隨時問義。諸尊:「何者為善、何者不善?何者為罪、何者非罪?何者為妙、何者不妙。何者為白,何者為黑。白黑從何生?何義現世報,何義後世報?」問已能行。彼受此業。作具足已。身壞命終。必昇善處。生於天中。來生人間。有善智慧。

151

### 結說

- 摩訶!當知作短壽相應業必得短壽,作長壽相應業必得長壽。
- 作多疾病相應業必得多疾病。作少疾病相應業必得少疾病。
- 作不端正相應業必得不端正。作端正相應業必得端正。
- 作無威德相應業必得無威德。作威德相應業必得威德。
- 作卑賤族相應業必得卑賤族。作尊貴族相應業必得尊貴族。
- 作無財物相應業必得無財物。作多財物相應業必得多財物。
- 作惡智慧相應業必得惡智慧。作善智慧相應業必得善智慧。摩訶。
- 此是我前所說。眾生因自行業。因業得報。緣業·依業·業處。眾生隨其高下處妙不妙。

152

- 鸚鵡摩訶都提子白曰:「世尊!我已解。善逝!我已知。世尊!我今自歸於佛·法及比丘眾。唯願世尊受我為優婆塞。從今日始,終身自歸,乃至命盡。世尊!從今日入都提家,如入此舍衛地優婆塞家,令都提家長夜得利義,得饒益安隱快樂。佛說如是,鸚鵡摩訶都提子及無量眾聞佛所說歡喜奉行。

153

命終時無懼

❖如是我聞：一時，佛住舍衛國祇樹給孤獨園。爾時，世尊告諸比丘：「有燒燃法、不燒燃法。諦聽，善思，當為汝說。」「云何燒燃法？若男、若女犯戒行惡不善法，身惡行成就，口、意惡行成就，若彼後時疾病困苦，沈頓床褥，受諸苦毒；當於爾時，先所行惡悉皆憶念。譬如大山，日西影覆。如是眾生先所行惡，身、口、意業諸不善法，臨終悉現，心乃追悔：『咄哉！咄哉！先不修善，但行眾惡，當墮惡趣，受諸苦毒。』憶念是已，心生燒燃，心生變悔；心生悔已，不得善心，命終後世，亦不善心相續生，是名燒燃法。

154

• 「云何不燒燃？若男子、女人受持淨戒，修真實法，身善業成就，口、意善業成就，臨壽終時，身遭苦患，沈頓床褥，眾苦觸身；彼心憶念先修善法，身善行，口、意善行成就，當於爾時，攀緣善法：『我作如是身、口、意善，不為眾惡，當生善趣，不墮惡趣。』心不變悔，不變悔故，善心命終，後世續善，是名不燒燃法。」（雜一二四四）

155

業: √kṛ 作 (act) → 行 saṃskāra (進行式 acting) 1) 身心運作過程(五蘊) 2) 大用流行(諸行無常)  
→ 有為 saṃskṛtā (完成式 acted): 活動所作成的  
→ 業 karma (名詞化 action): 見於事相，如，無明緣「行」。

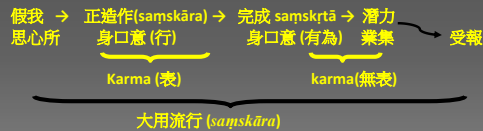

156

總結

❖ 「一切眾生類， 有命終歸死，  
各隨業所趣， 善惡果自受。  
惡業墮地獄， 為善上昇天，  
修習勝妙道， 漏盡般涅槃。  
如來及緣覺， 佛聲聞弟子，  
會當捨身命， 何況俗凡夫。」

(雜1227經)

157

第七章、滅聖諦

158

❖ 閻浮車問舍利弗：「謂涅槃者，云何為涅槃？」舍利弗言：「涅槃者，貪欲永盡，瞋恚永盡，愚癡永盡，一切諸煩惱永盡，是名涅槃。」…… 閻浮車問舍利弗：「所謂阿羅漢者，云何名阿羅漢？」舍利弗言：「貪欲已斷無餘，瞋恚、愚癡已斷無餘，是名阿羅漢。」(雜四九〇經)

159

- ❖ 三結盡，得須陀洹，一切當知四聖諦，何等為四？謂：知苦聖諦，知苦集聖諦，知苦滅聖諦，知苦滅道跡聖諦。如是當知、如是當見、無間等。...
- 若三結盡，貪恚癡薄，得斯陀含，彼一切皆於四聖諦如實知故，...
- 五下分結盡，生般涅槃，阿那含不還此世，彼一切知四聖諦，...
- 若一切漏盡，無漏心解脫、慧解脫，見法自知作證：『我生已盡，梵行已立，所作已作，自知不受後有。』
- 若得辟支佛道證：彼一切知四聖諦故，

160

❖ 如是我聞：一時，佛住舍衛國祇樹給孤獨園。爾時，世尊告諸比丘：「有沙門法及沙門果。諦聽，善思，當為汝說。何等為沙門法？謂八聖道——正見乃至正定。何等為沙門果？謂須陀洹果、斯陀含果、阿那含果、阿羅漢果。何等為須陀洹果？謂三結斷。何等為斯陀含果？謂三結斷，貪、恚、癡薄。何等為阿那含果？謂五下分結盡。何等為阿羅漢果？謂貪、恚、癡永盡，一切煩惱永盡。」佛說此經已，諸比丘聞佛所說，歡喜奉行。（雜七九七）

161

- 須陀洹果：
  - 入流，預流
  - *Srotāpanna* : *srota* 河流，*āpanna* 進入者、勝者。流喻為聖道或聖人之流。
  - 謂三結斷，即身見、戒禁取見、疑
  - 七返人天生死入涅槃

162

- 斯陀含果：
  - 一來：來欲界受生一次
  - 三結斷，貪、恚、癡薄
- 阿那含果：
  - 不還：不再來欲界受生
  - 斷五下分結
- 阿羅漢果：
  - *arhat*無生：不再來三界受生
  - 貪、恚、癡永盡，一切煩惱永盡

---

---

---

---

---

---

---

---

---

---

---

---

---

---

---

---

---

---

---

---

---

---

---

---